



**WARNING**  
ELECTRICAL SHOCK HAZARD

**AVERTISSEMENT**  
RISQUE D'ÉLECTROCUTION

**READ and UNDERSTAND** these instructions before  
installing the luminaire.

**LISEZ** cette notice et assurez-vous de la  
**COMPRENDRE** avant de monter le luminaire.

Disconnect the Electrical supply power at the services panel (fuse or circuit breaker box). Failure to do so could result in serious injury.  
Only qualified electricians should install this luminaire and the installation MUST be conform to the Canadian Electrical Code Part I, NEC and any local codes and ordinances. Any change or modifications not expressly approved by the party responsible for compliance could void the authority to operate the equipment.  
Makes sure you have the proper tools and materials to complete the installation before attempting to install the luminaire.

Couper l'alimentation du courant électrique au panneau de service (boîte de fusible ou disjoncteur) sans quoi il pourrait en résulter des blessures sérieuses.  
Seuls des électriciens qualifiés devraient installer ce luminaire et l'installation doit être conforme au Code Canadien de l'Électricité Première Partie, NEC ainsi qu'aux codes et règlements locaux. Tout changement ou toute modification, qui n'a pas été expressément approuvé par l'entité responsable de la conformité de cette unité aux standards applicables, pourrait résulter en l'annulation de la certification permettant l'utilisation de cette unité. Assurez-vous d'avoir les outils et le matériel nécessaires à l'installation avant d'essayer d'installer le luminaire.

## SUSPENDED HORIZONTAL MOUNT (Fig. 1)

1. Mark the aircraft cables coupling locations on the ceiling using Fig.1 (aircraft cables location).
2. Install aircraft cable couplings kit on the ceiling (Detail A).
3. Install the triangle brackets on the luminaire housing (Detail B).
4. Attach the mounting carabiners aircraft cables on the triangle brackets (Detail B).
5. Unclip the luminaire wiring box, unscrew the retaining screw and open it. Install the power cable. Make wires connection inside the wiring box (wire nuts not included). Observe the polarity of the GROUND wire, connected to the supplier grounding conductor, the line wire to the PHASE conductor and the neutral wire to the NEUTRAL conductor.  
For the Dimming Circuit connect purple lead to "+" lead and the grey lead to "-" lead.  
**WARNING!** Push connected wires into the junction box with caution.  
Close the wiring box.
6. Make wires connection on the ceiling junction box (not included) by following the same steps of the installation.
7. Balance the luminaire by using the aircraft cable couplings (Detail C). Adjust the length and cut the extra cable at the end.
8. Apply power.

## RECESSED MOUNT (Fig. 2)

1. Extend a supply of rated voltage near the unit using a BX cable. This circuit should NOT be energized/live at this time.
2. The unit has T-bar earthquake proof hooks located on each side that align the unit onto the T-bar grid and secure it. Bend each earthquake proof hook (see detail Fig. 2) and mount the unit on the ceiling securely in place (Fig. 2).
3. Unclip the wiring box cover by using the two (2) handles (Fig. 2 detail) and open it.
4. Install the BX cable to the wiring box of the panel light. The BX cable must be previously installed and connected to a ceiling recessed junction box (see Fig. 2 detail).
5. Make wires connection inside the wiring box (wire nuts not included). Observe the polarity of the GROUND wire, connected to the supplier grounding conductor, the line wire to the PHASE conductor and the neutral wire to the NEUTRAL conductor.  
For the Dimming Circuit (if available) connect purple lead to "+" lead and the grey lead to "-" lead.  
**NOTE:** If the luminaire include an Emergency Driver (optional), bring an additional unswitched AC wire supply into the ceiling recessed junction box, including a canopy and a test button. See the Fig. 4 in order to make electrical wiring connections.  
The Emergency Driver Wiring Box must be suspended at a least 10 inches above the panel light by using two aviation cables. Install the two aviation cables on suspension brackets of the Emergency Driver Wiring Box. Secure the aviation cables on the ceiling structure.  
To Test, press the TEST button (Fig. 2). The charge indicator included into the TEST button will go out and the luminaire will come on supplied by the direct current (DC). Release the TEST button. The charge indicator will come on and the luminaire will be supplied by the alternating current (AC). After the battery has reached full charge, the indicator light will go out. Under normal operation the charge indicator will turn on and off intermittently while the unit is in standby mode (regular AC is present) since the charge rate will vary in order to maintain an optimal battery performance.  
The equipment must be tested every 30 days for 30 seconds.  
Once a year, the equipment must be tested 90 minute full discharge.
6. Close the wiring box cover by clipping it (Fig. 2 detail).
7. Secure the luminaire with the four safety cables (not included) as shown in Fig. 2. Attach strongly one end of each safety cable to the luminaire and the other end to the ceiling structure.
8. Apply power.

## MONTAGE SUSPENDU HORIZONTAL (Fig. 1)

1. Définir la location des attelages de câbles d'aviation selon les mesures Fig. 1 (Emplacement des câbles d'aviation).
2. Installer les kits des attelages de câbles d'aviation dans le plafond (Détail A).
3. Installer les supports en triangle sur le boîtier du luminaire (Détail B).
4. Attacher les mousquetons de montage sur les supports en triangle (Détail B).
5. Détacher le couvercle de la boîte de filages, dévisser la vis de rétention et l'ouvrir. Installer le câble d'alimentation.  
Raccorder les fils d'alimentation électrique dans la boîte de filages (capuchons de connexion non inclus). Respecter les polarités, soit le fil de mise à la terre connecté au fil de mise à la terre du fournisseur, le fil actif pour le conducteur de PHASE et le fil neutre pour le conducteur NEUTRE. Pour le circuit de gradation de la lumière, connecter le fil violet au fil "+" et le fil gris au fil "-".  
**ATTENTION!** Pousser les fils raccordés dans la boîte de jonction avec précaution.  
Fermer la boîte de filages.
6. Raccorder les fils d'alimentation électrique à la boîte de jonction (non incluse) située dans le plafond en suivant les mêmes étapes d'installation.
7. Équilibrer le luminaire avec les fixations de connexion de câble d'aviation (Détail C). Ajuster la longueur et couper l'excédent de câble.
8. Mettre sous tension.

## MONTAGE ENCASTRÉ (Fig. 2)

1. Apporter une alimentation électrique pour la tension désirée près de l'unité en utilisant un câble BX. Ce circuit ne doit PAS être sous tension à ce moment-ci.
2. L'unité est munie de crochets de sécurité de chaque côté, qui alignent le luminaire et le fixent sur la grille T-bar. Plier chaque crochet de sécurité (voir le détail Fig. 2) et installer l'unité dans le plafond à sa place de façon sécuritaire (Fig. 2).
3. Détacher le couvercle de la boîte de filages en utilisant les deux (2) poignées et l'ouvrir (Fig. 2 détail).
4. Installer le câble BX à la boîte de filages du panneau luminaire. Le câble BX doit être préalablement installé et connecté à une boîte de jonction encastrée au plafond (voir détail de la Fig. 2).
5. Raccorder les fils d'alimentation électrique dans la boîte de filages (capuchons de connexion non inclus). Respecter les polarités, soit le fil de mise à la terre connecté au fil de mise à la terre du fournisseur, le fil actif pour le conducteur de PHASE et le fil neutre pour le conducteur NEUTRE. Pour le circuit de gradation de la lumière (si disponible), connecter le fil violet au fil "+" et le fil gris au fil "-".  
**NOTE:** Si le luminaire est muni d'un contrôleur de DEL d'urgence (optionnel), apporter un fil d'alimentation c. a. sans interrupteur dans la boîte de jonction encastrée au plafond comprenant un pavillon de recouvrement et le bouton de test. Voir la Fig. 4 pour faire les connexions électriques.  
La boîte du filage du contrôleur de DEL d'urgence doit être suspendue à au moins 10 po au-dessus du panneau luminaire à l'aide de deux câbles aviation. Installer les câbles d'aviation sur les deux supports de suspension de la boîte de filage du contrôleur de DEL d'urgence. Fixer solidement les câbles d'aviation sur la structure du plafond.  
Pour effectuer un test, appuyez sur le bouton TEST (Fig. 3). Le voyant témoin de charge inclus dans le bouton TEST s'éteindra et le luminaire s'allumera alimenté par le courant continu (c.c.). Relâchez le bouton TEST. Le voyant témoin de charge s'allumera et le luminaire sera alimenté par le courant alternatif (c.a.). Une fois la batterie entièrement chargée, le voyant témoin s'éteindra. En fonctionnement normal, le voyant témoin s'allumera et s'éteindra de façon intermittente pendant que l'unité est en mode réserve (le c.a. régulier est présent) puisque le taux de charge variera pour maintenir une performance de batterie optimale.  
L'équipement doit être vérifié tous les 30 jours pendant 30 secondes.  
Une fois par année, l'équipement doit être vérifié pour une décharge totale pendant 90 minutes.
6. Fermer le couvercle de la boîte de filage en l'attachant (Fig. 2 détail).
7. Sécuriser le luminaire avec les quatre câbles de sécurité (non fournis) comme indiqué sur la Fig. 2. Fixer fermement une extrémité de chaque câble de sécurité au luminaire et l'autre extrémité à la structure du plafond.
8. Mettre sous tension.

# 1 SUSPENDED HORIZONTAL MOUNT/ MONTAGE SUSPENDU HORIZONTAL

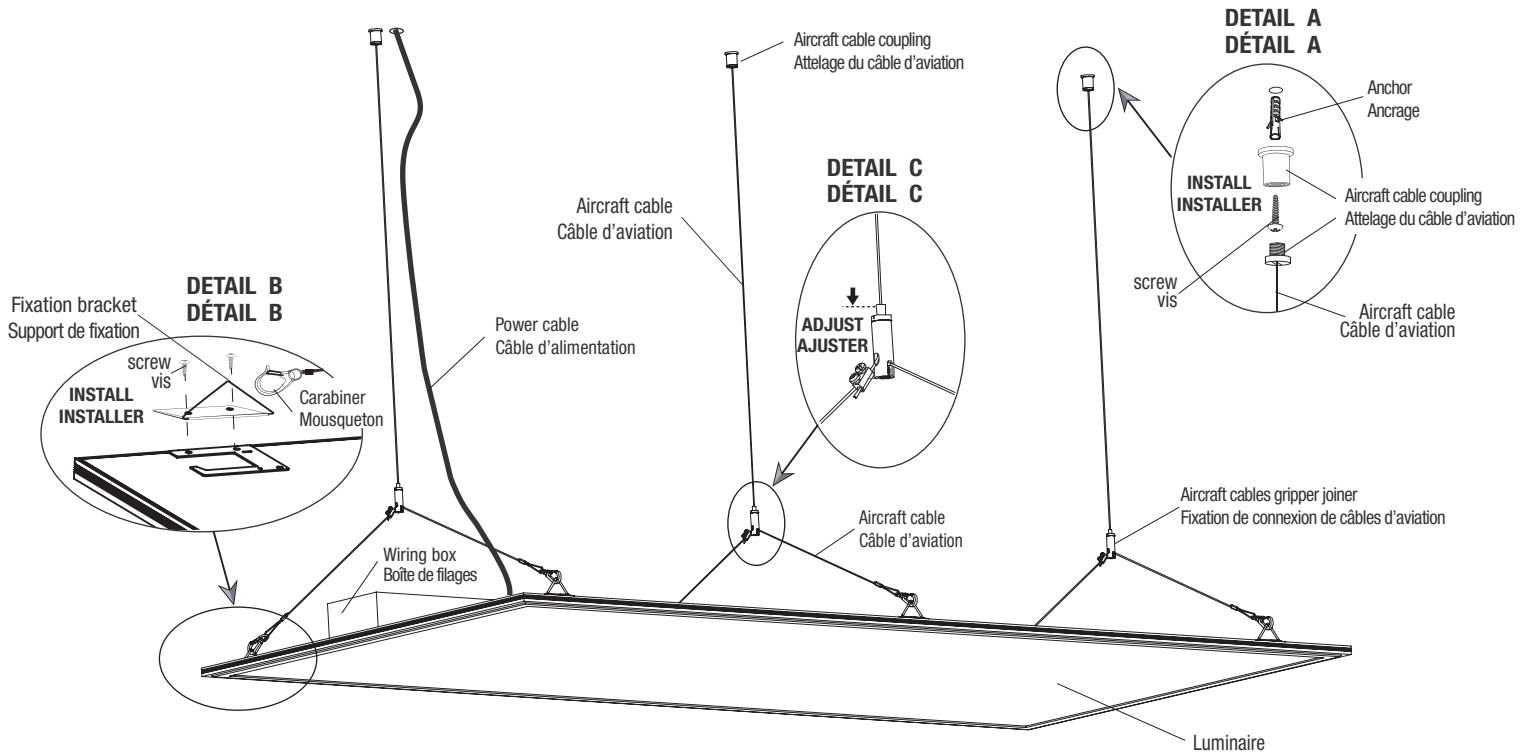

**NOTE: IMAGES MAY NOT REFLECT YOUR EXACT MODEL AND ARE FOR REFERENCE PURPOSES ONLY.**  
**NOTE: LES IMAGES SONT FOURNIES À TITRE INDICATIF SEULEMENT ET PEUVENT NE PAS REPRÉSENTER VOTRE MODÈLE EXACT.**

## AIRCRAFT CABLES LOCATION / EMBLACEMENT DES CÂBLES D'AVIATION

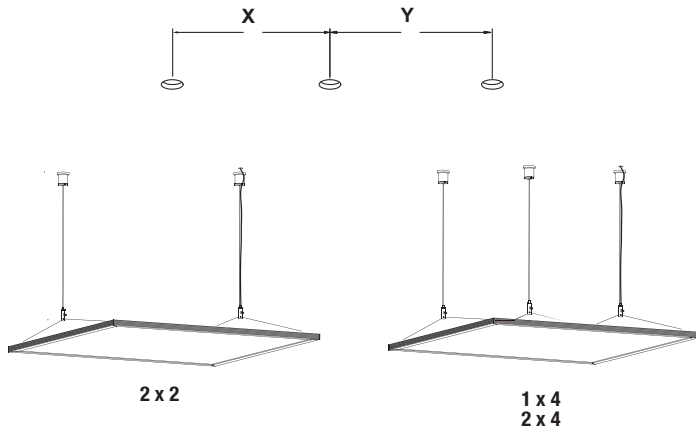

CATALOG NUMBER NO. DE CATALOGUE	DIMENSIONS	
	X	Y
1 x 4	17 1/2"(445mm)	17 1/2"(445mm)
2 x 4	18 5/16"(465mm)	18 5/16"(465mm)
2 x 2	12 3/8"(315mm)	-

## 2 RECESSED MOUNT / MONTAGE ENCASTRÉ

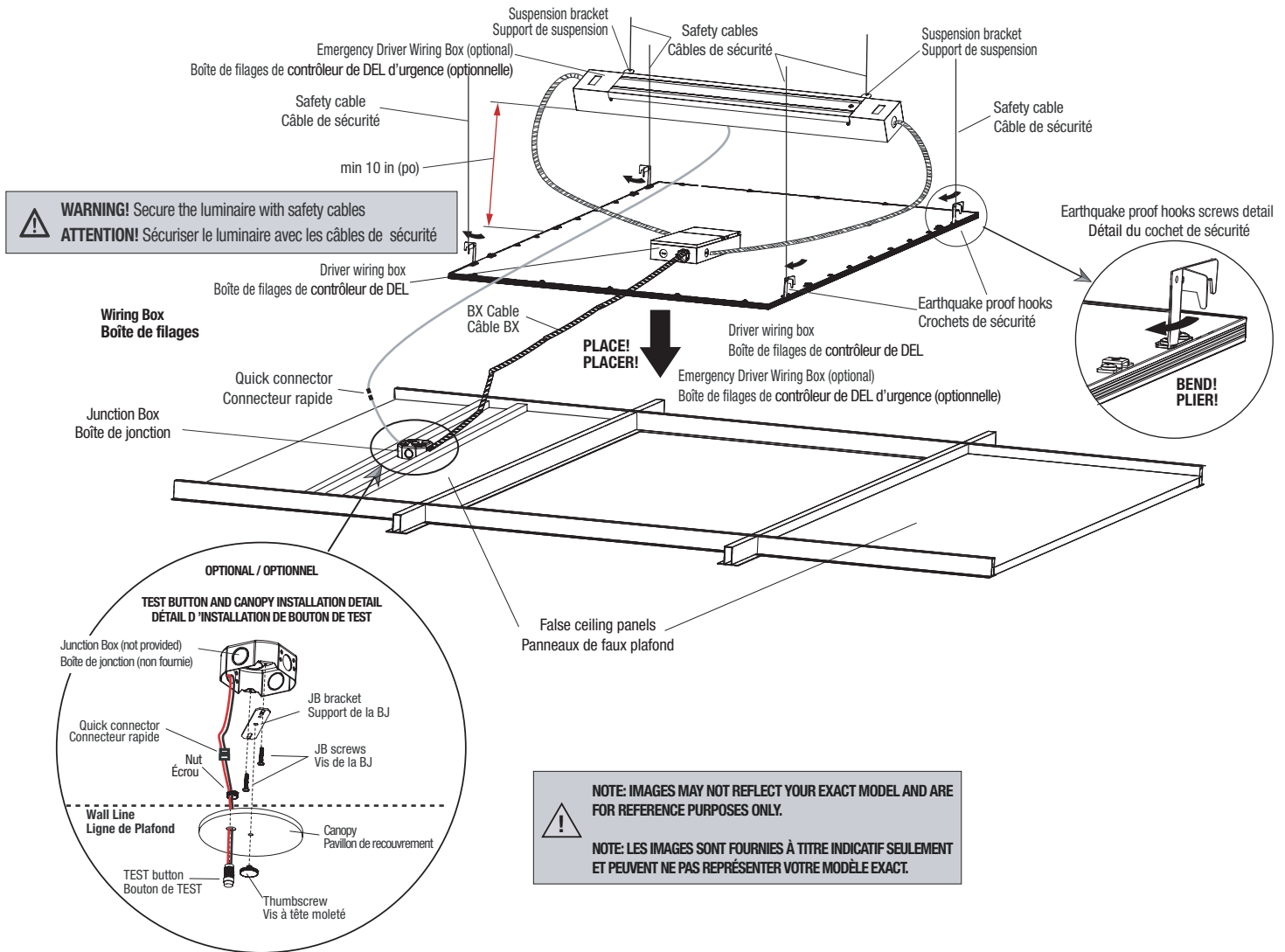

### SURFACE MOUNT (OPTIONAL - Fig. 3)

1. Install the frame using the eight (8) mounting screws (Fig. 3A).
  2. Use the frame as a drilling template (Fig. 3B) and make the holes for the anchor system in the ceiling.
  3. Fix the frame on the ceiling using the mounting kit (Fig. 3B).
  4. Remove the frame's lateral plate using the four (4) screws (Fig. 3B).
  5. Unclip the wiring box cover by using the two (2) handles and open it.
  6. Install the BX cable to the wiring box of the panel light. The BX cable must be previously installed and connected to a ceiling recessed junction box (see Fig. 3 D detail).
- NOTE:** Allow enough length of BX cable in order to perform the installation with the wiring box panel light before sliding it into the frame.
7. Make wires connection inside the wiring box (wire nuts not included). Observe the polarity of the GROUND wire, connected to the supplier grounding conductor, the line wire to the PHASE conductor and the neutral wire to the NEUTRAL conductor.
  8. Close the wiring box cover by clipping it.
  9. Slide the panel light LED into the mounting frame as shown in Fig. 3C.
  10. Close the frame of the fixture with the lateral plate using four screws (Fig. 3D).
  11. Apply power.

### MONTAGE EN SURFACE (OPTIONNEL - Fig. 3)

1. Installer le cadre en utilisant les huit (8) vis de montage (Fig. 3A).
2. Utiliser le cadre comme gabarit de perçage (Fig. 3B) et faire les trous pour le système d'ancrage dans le plafond.
3. Fixer le cadre dans le plafond à l'aide du kit de montage (Fig. 3B).
4. Enlever la plaque latérale du cadre en utilisant les quatre (4) vis (Fig. 3B).
5. Détacher le couvercle de la boîte de filages en utilisant les deux (2) poignées et l'ouvrir.
6. Installer le câble BX à la source d'alimentation électrique et à la boîte de filages du panneau lumineux. Installer le câble BX à la boîte de filages du panneau lumineux. Le câble BX doit être préalablement installé et connecté à une boîte de jonction encastrée au plafond (voir détail de la Fig. 3 D).
7. Raccorder les fils d'alimentation électrique dans la boîte de filages (capuchons de connexion non inclus). Respecter les polarités, soit le fil de mise à la terre connecté au fil de mise à la terre du fournisseur, le fil actif pour le conducteur de PHASE et le fil neutre pour le conducteur NEUTRE. Pour le circuit de gradation de la lumière (si disponible), connecter le fil violet au fil "+" et le fil gris au fil "-".
8. Fermer le couvercle de la boîte de filage en l'attachant.
9. Glisser le panneau lumineux DEL dans le cadre de montage comme dans la Fig. 3C.
10. Fermer le cadre du luminaire avec la plaque latérale en vissant les quatre vis (Fig. 3D).
11. Mettre sous tension.

### 3 SURFACE MOUNT (OPTIONAL) / MONTAGE EN SURFACE (OPTIONNEL)

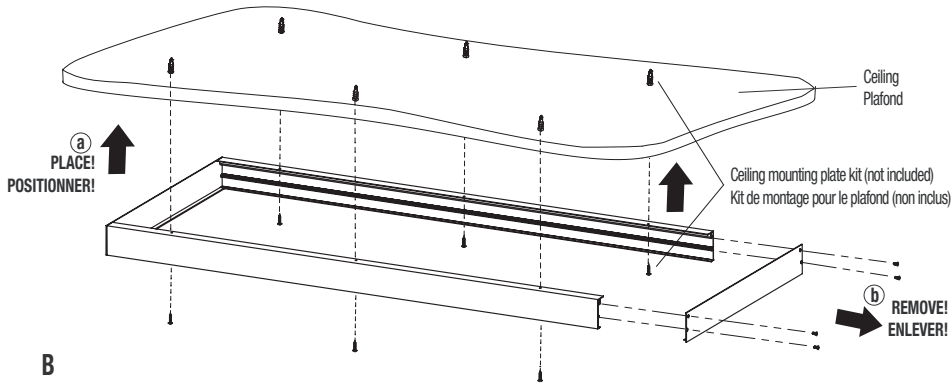
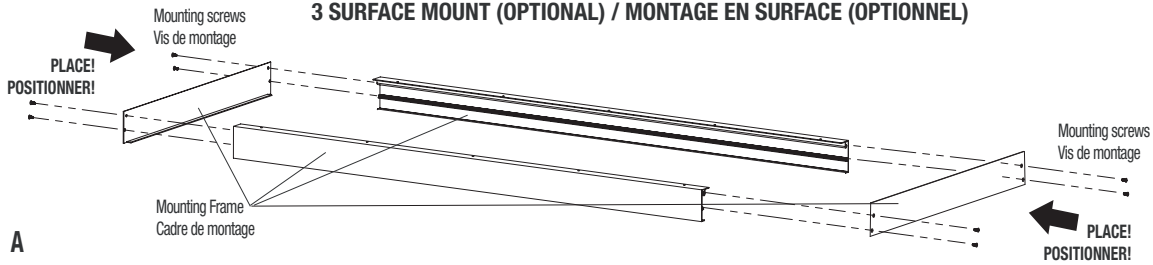

**SURFACE MOUNTING FRAME DIMENSIONS (in)**  
**DIMENSIONS DU CADRE DE MONTAGE (po)**

Frame Cadre	Length Longueur	With Largeur	Height Hauteur
1 x 4 ft/pi	48.055 in/po	12.007 in/po	2.44 in/po
2 x 2 ft/pi	24.015 in/po	23.937 in/po	2.44 in/po
2 x 4 ft/pi	48.055 in/po	23.937 in/po	2.44 in/po

**SURFACE MOUNTING FRAME DIMENSIONS (mm)**  
**DIMENSIONS DU CADRE DE MONTAGE (mm)**

Frame Cadre	Length Longueur	With Largeur	Height Hauteur
1 x 4 ft/pi	1221 mm	305 mm	62 mm
2 x 2 ft/pi	610 mm	608 mm	62 mm
2 x 4 ft/pi	1221 mm	608 mm	62 mm

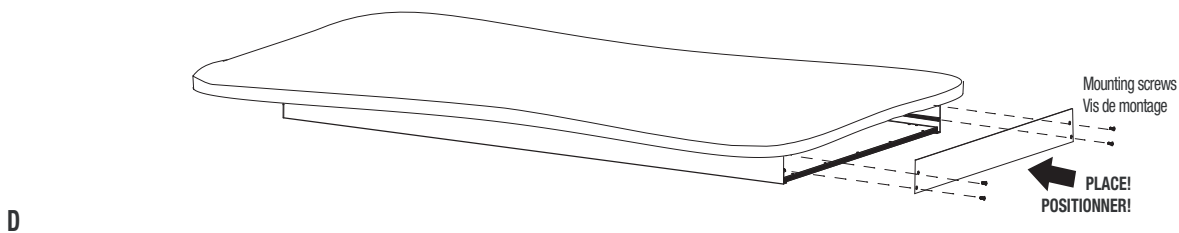
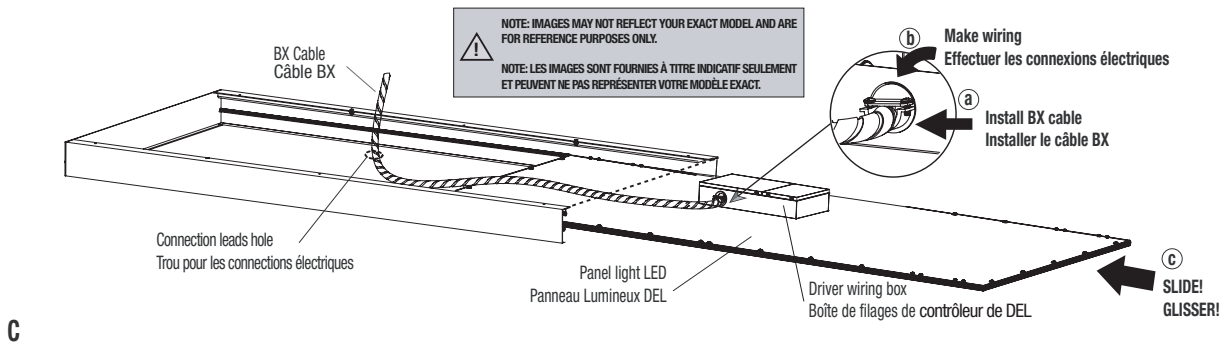

### 4 ELECTRICAL WIRING DIAGRAM FOR LUMINAIRE INCLUDING EMERGENCY DRIVER SCHÉMA ÉLECTRIQUE POUR LUMINAIRE MUNI AVEC UN CONTRÔLEUR DE DEL D'URGENCE

