

IMPORTANT SAFETY INSTRUCTIONS

INSTRUCCIONES DE SEGURIDAD IMPORTANTES SOBRE EL LED

IMPORTANTES CONSIGNES DE SÉCURITÉ SUR L'ÉCLAIRAGE DEL

READ AND FOLLOW ALL SAFETY INSTRUCTIONS! SAVE THESE INSTRUCTIONS AND DELIVER TO OWNER AFTER INSTALLATION

- To reduce the risk of death, personal injury or property damage from fire, electric shock, falling parts, cuts/abrasions, and other hazards please read all warnings and instructions included with and on the fixture box and all fixture labels.
- Before installing, servicing, or performing routine maintenance upon this equipment, follow these general precautions.
- Installation and service of luminaires should be performed by a **qualified licensed electrician**.
- Maintenance of the luminaires should be performed by person(s) familiar with the luminaires' construction and operation and any hazards involved. Regular fixture maintenance programs are recommended.
- It will occasionally be necessary to clean the outside of the refractor/lens. Frequency of cleaning will depend on ambient dirt level and minimum light output which is acceptable to user. Refractor/lens should be washed in a solution of warm water and any mild, non-abrasive household detergent, rinsed with clean water and wiped dry. Should optical assembly become dirty on the inside, wipe refractor/lens and clean in above manner, replacing damaged gaskets as necessary.
- DO NOT INSTALL DAMAGED PRODUCT!** This luminaire has been properly packed so that no parts should have been damaged during transit. Inspect to confirm. Any part damaged or broken during or after assembly should be replaced.
- Recycle: For information on how to recycle LED electronic products, please visit www.epa.gov.
- These instructions do not purport to cover all details or variations in equipment nor to provide every possible contingency to meet in connection with installation, operation, or maintenance. Should further information be desired or should particular problems arise which are not covered sufficiently for the purchaser's or owner's purposes, this matter should be referred to Acuity Brands Lighting, Inc.

WARNING RISK OF ELECTRIC SHOCK

- Disconnect or turn off power before installation or servicing.
- Verify that supply voltage is correct by comparing it with the luminaire label information.
- Make all electrical and grounded connections in accordance with the National Electrical Code (NEC) and any applicable local code requirements.
- All wiring connections should be capped with UL approved recognized wire connectors.

CAUTION RISK OF INJURY

- Wear gloves and safety glasses at all times when removing luminaire from carton, installing, servicing or performing maintenance.
- Avoid direct eye exposure to the light source while it is on.

WARNING RISK OF BURN

- Allow lamp/fixture to cool before handling. Do not touch enclosure or light source.
- Do not exceed maximum wattage marked on luminaire label.
- Follow all manufacturer's warnings, recommendations and restrictions for: driver type, burning position, mounting locations/methods, replacement and recycling.

CAUTION RISK OF FIRE

- Keep combustible and other materials that can burn, away from lamp/lens.
- Do not operate in close proximity to persons, combustible materials or substances affected by heat or drying.

CAUTION: RISK OF PRODUCT DAMAGE

- Never connect components under load.
- Do not mount or support these fixtures in a manner that can cut the outer jacket or damage wire insulation.
- Unless individual product specifications deem otherwise: Never connect an LED product to dimmer packs, occupancy sensors, timing devices, or other related control devices. LED fixtures must be powered directly off a switched circuit.
- Unless individual product specifications deem otherwise: Do not restrict fixture ventilation. Allow for some volume of airspace around fixture. Avoid covering LED fixtures with insulation, foam, or other material that will prevent convection or conduction cooling.
- Unless individual product specifications deem otherwise: Do not exceed fixtures maximum ambient temperature.
- Only use fixture in its intended location.
- LED products are Polarity Sensitive. Ensure proper Polarity before installation.
- Electrostatic Discharge (ESD): ESD can damage LED fixtures. Personal grounding equipment must be worn during all installation or servicing of the unit.
- Do not touch individual electrical components as this can cause ESD, shorten lamp life, or alter performance.
- Some components inside the fixture may not be serviceable. In the unlikely event your unit may require service, stop using the unit immediately and contact an ABL representative for assistance.
- Always read the fixtures complete installation instructions prior to installation for any additional fixture specific warnings.
- Verify that power distribution system has proper grounding. Lack of proper earth ground can lead to fixture failure and may void warranty.

All luminaires that contain electronic devices that generate frequencies above 9kHz from any component within the luminaire comply with Part 15 of the FCC Rules. Operation is subject to the following two conditions: (1) This device may not cause harmful interference (2) This device must accept any interference received, including interference that may cause undesired operation.

Failure to follow any of these instructions could void product warranties. For a complete listing of product Terms and Conditions, please visit www.acuitybrands.com. Acuity Brands Lighting, Inc. assumes no responsibility for claims arising out of improper or careless installation or handling of its products.

LEA Y RESPETE TODAS LAS INSTRUCCIONES DE INSTALACIÓN GUARDE LAS INSTRUCCIONES Y DEVUÉLVAS AL PROPIETARIO DESPUÉS DE REALIZAR LA INSTALACIÓN

- Para reducir el riesgo de muerte, lesiones personales o daño a la propiedad que pueda surgir de incendios, choques eléctricos, cortes, abrasiones, caída de partes y otros peligros lea todas las advertencias e instrucciones incluidas en la caja o su interior, además de las etiquetas del montaje.
- Antes de instalar, revisar o realizar el mantenimiento de rutina del equipo, siga estas precauciones generales.
- La instalación y el mantenimiento de las luminarias lo debe realizar un **electricista calificado autorizado**.
- El mantenimiento de las luminarias lo debe realizar una persona familiarizada con la fabricación y el funcionamiento de este producto así como con los peligros relacionados con este. Se recomienda realizar el mantenimiento regular de los montajes.
- Cada tanto será necesario limpiar la parte externa del refractor y de la lente. La frecuencia de la limpieza dependerá del nivel de polvo del ambiente y de la potencia de la luz mínima aceptable para el usuario. El refractor/la lente se debe lavar con una solución de agua tibia y detergente de uso doméstico suave no abrasivo, enjuagar con agua limpia y secar. Si el montaje óptico se ensuciará por dentro, limpie el refractor o la lente como se indicó anteriormente; de ser necesario, reemplace las juntas dañadas.
- NO INSTALE EL PRODUCTO SI ESTÁ DAÑADO** Esta luminaire se embolsó adecuadamente de modo tal que las piezas no resulten dañadas durante su transporte. Inspeccione las partes para confirmarlo. Reemplace toda pieza que se dañe o rompa durante su montaje o posterior a este.
- Reciclado: Para obtener información sobre cómo reciclar productos electrónicos LED, visite www.epa.gov.
- Estas instrucciones no pretenden cubrir todos los detalles o las variaciones de los equipos ni abarcar todas las posibles eventualidades relacionadas con la instalación, el funcionamiento o el mantenimiento. Si necesita más información o surgen problemas específicos que no están debidamente cubiertos en la información del producto, remítase a Acuity Brands Lighting, Inc.

ADVERTENCIA: RIESGO DE CHOQUE ELÉCTRICO

- Desconecte o interrumpa la energía eléctrica antes de realizar la instalación o la reparación.
- Verifique que el voltaje de alimentación sea correcto; compárelo con la información de la etiqueta de la luminaria.
- Realice todas las conexiones eléctricas y a tierra en cumplimiento con el Código Eléctrico Nacional y de los requisitos del código local vigente.
- Todas las conexiones de cableado deben cubrirse con conectores para cable reconocidos y aprobados por UL.

PRECAUCIÓN: RIESGO DE LESIONES

- Use gafas y guantes de protección en todo momento al retirar la luminaria de la caja, al instalarla, repararla o realizar operaciones de mantenimiento.
- Una vez encendida la fuente de luz, evite la exposición directa con los ojos.

ADVERTENCIA: RIESGO DE QUEMADURAS

- Antes de manipular la lámpara o el montaje, déjelo enfriar. No toque la carcasa ni la fuente de iluminación.
- No supere el voltaje máximo señalado en la etiqueta de la luminaria.
- Respete todas las advertencias, recomendaciones y restricciones que proporciona el fabricante para: tipo de conductor, posición de funcionamiento, puntos o métodos de montaje, reemplazo y reciclado.

PRECAUCIÓN: RIESGO DE INCENDIO

- Mantenga lejos de la luminaria y de las lámparas o los lentes, los materiales combustibles y de otro tipo que se puedan incendiar.
- No la encienda cerca de personas, materiales combustibles o sustancias calientes o secas.

PRECAUCIÓN: RIESGO DE DAÑO PARA EL PRODUCTO

- Jamás conecte componentes bajo carga.
- No monte estos montajes de manera que puedan cortar el revestimiento exterior o dañar el aislamiento de los cables.
- A menos que las especificaciones del producto individual consideren lo contrario: Jamás conecte un producto LED directamente a un paquete de reducción de intensidad de la luz, sensores de ocupación, dispositivos de sincronización u otros dispositivos de control relacionados. Los montajes LED se deben apagar directamente de un circuito de interruptores.
- A menos que las especificaciones del producto individual consideren lo contrario: No restrinja la ventilación de las luminarias. Deje un poco de espacio alrededor del montaje. Evite cubrir los montajes LED con aislamiento, goma u otro material que evitara la convección o el enfriamiento de la conducción.
- A menos que las especificaciones del producto individual consideren lo contrario: No exceda la temperatura ambiente máxima de las luminarias.
- Use la luminaria únicamente en el lugar previsto.
- Los productos LED son sensibles a la polaridad. Asegure la correcta polaridad antes de la instalación.
- Descarga electrostática (DES): la DES puede dañar los montajes LED. Durante la instalación o reparación de la unidad se debe usar siempre equipo personal conectado a tierra.
- No toque componentes eléctricos individuales ya que esto puede causar DES, reducir la vida útil de la lámpara o alterar el funcionamiento.
- Es posible que algunos componentes dentro del montaje no se puedan reparar. En el caso improbable de que su unidad requiera reparación, deje de usar la unidad inmediatamente y comuníquese con un representante de ABL para obtener ayuda.
- Lea siempre las instrucciones completas de instalación de montaje antes de la instalación para verificar si hay advertencias específicas de montaje adicionales.
- Verifique que el sistema de distribución de alimentación tenga una conexión a tierra adecuada. La falta de una toma de tierra adecuada puede conducir a una falla de la luminaria y puede anular la garantía.

Todas las luminarias que contienen dispositivos eléctricos que generan frecuencias superiores a 9 kHz desde cualquier componente de la luminaria cumplen con la Parte 15 de las reglas de la FCC. El funcionamiento está sujeto a las siguientes dos condiciones: (1) este dispositivo no puede ocasionar interferencias perjudiciales, y (2) este dispositivo debe aceptar cualquier interferencia recibida, incluso aquellas que pueden ocasionar un mal funcionamiento.

El incumplimiento de alguna de estas instrucciones puede anular la garantía del producto. Para obtener la lista completa de los términos y las condiciones respecto del producto, visite www.acuitybrands.com. Acuity Brands Lighting, Inc. no se hace responsable por los reclamos que puedan surgir de la instalación o manipulación inadecuada o negligente de sus productos.

LIRE ATTENTIVEMENT ET OBSERVER TOUTES LES CONSIGNES DE SÉCURITÉ CONSERVER CES DIRECTIVES ET LES REMETTRE AU PROPRIÉTAIRE APRÈS L'INSTALLATION

- Pour réduire les risques de décès, blessures ou dommages matériels résultant d'un incendie, d'un choc électrique, de chutes de pièces, coupures, éraflures et autres dangers, veuillez lire tous les avertissements et toutes les directives fournis avec l'appareil, sur la boîte et les étiquettes.
- À l'installation, l'entretien ou la maintenance de cet équipement, veuillez prendre les précautions générales suivantes.
- L'installation et le service technique des luminaires doivent être effectués par un **électricien licencié qualifié**.
- L'entretien des luminaires doit être effectué par des personnes au courant de la construction et du fonctionnement des luminaires et des risques impliqués. Un programme d'entretien régulier est recommandé.
- À l'occasion, il sera nécessaire de nettoyer l'extérieur du réflecteur ou de la lentille. La fréquence de nettoyage dépendra du niveau de saleté ambiante et du flux lumineux minimal acceptable pour l'utilisateur. Le réflecteur et la lentille doivent être nettoyés à l'aide d'une solution d'eau tempérée et de tout détergent domestique doux, non abrasif, puis rincés à l'eau propre et essuyés. En cas de saleté à l'intérieur du bloc optique, essuyer le réflecteur ou la lentille, puis nettoyer comme indiqué ci-dessus et remplacer toute garniture d'attachement endommagée au besoin.
- NE PAS INSTALLER UN PRODUIT ENDOMMAGÉ !** Ce luminaire a été emballé de manière à ce que les pièces ne subissent pas de dommages lors du transport. Veuillez inspecter et confirmer le bon état. Toute pièce endommagée ou brisée lors de l'assemblage ou après devrait être remplacée.
- Recyclage : pour accéder à l'information sur le recyclage des produits électroniques DEL, veuillez visiter www.epa.gov.
- Ces directives n'entendent pas couvrir tous les détails, tous les modèles d'équipement, ni prévoir toute éventualité liée à l'installation, au fonctionnement ou à l'entretien de cet équipement. Pour toute autre information ou en cas d'un problème non résolu par le présent document, l'acheteur ou le propriétaire est prié de contacter Acuity Brands Lighting, Inc.

AVERTISSEMENT RISQUE DE CHOC ÉLECTRIQUE

- Couper ou éteindre l'alimentation électrique avant l'installation ou l'entretien.
- Vérifier que la tension d'alimentation est adéquate en la comparant à l'information sur l'étiquette du luminaire.
- Effectuer toutes les connexions et la mise à la terre conformément au National Electrical Code (NEC) et aux exigences de tout autre code local applicable.
- Toutes les connexions doivent être protégées d'un capuchon de connexion homologué UL.

MISE EN GARDE RISQUE DE BLESSURE

- Porter des gants et des verres de sécurité en tout temps pour retirer le luminaire de la boîte, l'installation, l'entretien ou les travaux de maintenance.
- Éviter d'exposer directement les yeux à la source lumineuse lorsqu'allumée.

AVERTISSEMENT RISQUE DE BRÛLURE

- Permettre le refroidissement de la lampe et du luminaire avant la manipulation. Ne pas toucher au boîtier ou à la source lumineuse.
- Ne pas dépasser la puissance maximale indiquée sur l'étiquette du luminaire.
- Observer tous les avertissements, toutes les recommandations et toutes les restrictions du fabricant sur : le type de pilote, la position d'utilisation, l'emplacement et les méthodes de montage, le remplacement et le recyclage.

MISE EN GARDE RISQUE D'INCENDIE

- Éloigner toutes les matières combustibles ou inflammables de la lampe et de la lentille.
- Ne pas employer à proximité des personnes, des matières combustibles ou des substances sensibles à la chaleur ou la sécheresse.

MISE EN GARDE : RISQUE DE CAUSER DES DOMMAGES AU PRODUIT

- Ne jamais connecter des composants en charge.
- Ne pas monter ou supporter ces appareils d'une manière pouvant causer l'abrasion de la gaine externe ou endommager l'isolant des fils.
- Sauf si contraire aux spécifications du produit individuel : Ne jamais connecter directement un produit DEL sur un gradateur, un détecteur de présence, un temporisateur ni sur aucun autre appareil de contrôle de ce type. Les appareils DEL doivent être alimentés directement hors d'un circuit à interrupteur.
- Sauf en cas de spécificatons contraires individuelles des produits : Ne pas limiter la ventilation du luminaire. Permettre un espace libre suffisant autour du luminaire. Éviter de couvrir les appareils DEL d'un matériau isolant, alvéolaire ou tout autre matériau empêchant le refroidissement de l'unité par convection ou conduction.
- Sauf en cas de spécificatons contraires individuelles des produits : Ne pas dépasser la température ambiante maximale de service admissible.
- Utiliser le luminaire qu'à l'endroit prévu à cet effet.
- Les produits DEL sont sensibles à la polarité. S'assurer d'une polarité adéquate avant l'installation.
- Décharge électrostatique (DES) : Une DES peut endommager les appareils DEL. Un équipement de mise à la terre de protection individuelle doit être porté lors de l'installation ou l'entretien de l'unité.
- Ne pas toucher aux composants électriques individuelles, car cela peut causer une DES, réduire la durée de vie de la lampe ou compromettre la performance de l'unité.
- Certains composants internes des luminaires peuvent ne pas être réparables. Dans le cas peu probable où l'appareil aurait besoin d'une réparation, immédiatement cesser de l'utiliser et faire appel à un représentant ABL.
- Avant de procéder au montage, toujours lire toutes les instructions de montage des luminaires pour connaître les autres avertissements qui leur sont propres.
- Vérifiez que le système de distribution électrique a une mise à la terre appropriée. Une mauvaise mise à la terre peut entraîner une défaillance du luminaire et annuler la garantie.

Tous les luminaires qui contiennent des dispositifs électroniques générant des fréquences supérieures à 9 kHz à partir d'un composant situé à l'intérieur du luminaire sont conformes à la section 15 des règles de la Commission fédérale des communications. Son fonctionnement doit respecter les deux conditions suivantes : (1) Ce dispositif ne doit générer aucune interférence préjudiciable (2) Ce dispositif doit accepter n'importe quelle interférence reçue, y compris les interférences pouvant entraîner un fonctionnement non souhaité.

Ne pas observer ces instructions pourrait annuler les garanties du produit. Pour une liste complète des conditions et modalités, veuillez visiter www.acuitybrands.com. Acuity Brands Lighting, Inc. décline toute responsabilité pour les réclamations résultant d'une installation ou manipulation inadéquate ou négligente de ses produits.

INSTRUCTIONS for Lithonia Lighting EDGRM

SURFACE MOUNT LED RUNNING MAN SIGN

READ AND FOLLOW ALL SAFETY INSTRUCTIONS

Package Contents

Part	Description	Quantity
1	Housing Assembly	1
2	Running man sign	1
3	Running Man Panels (1 assembled, 3 additional)	4
4	Canopy	1
5	Crossbar	1
6	PM4*16 Screw	2
7	PM4*10 Screw	2
8	Wire Nuts	3
9	Top Cover Plug	1
10	Extra Snap Assemblies (if needed)	2

Recommend junction boxes

- 4" Sq with plaster ring
- 3.5" Round using crossbar
- Single Gang

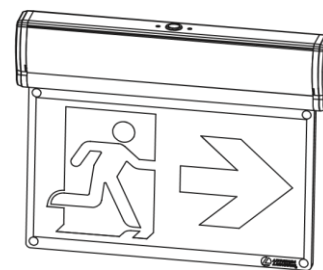

Warnings and Cautions

IMPORTANT SAFEGUARDS

READ AND FOLLOW ALL SAFETY INSTRUCTIONS.

1. Review the diagrams thoroughly before beginning.
2. All electrical connections must be in accordance with local codes, ordinances, and the National Electric Code. If you are unfamiliar with methods from installing electrical wiring, secure the services from a qualified licensed electrician.
3. Before starting the installation, disconnect the power by turning off the circuit breaker. Using the light switch to turn the power off is not sufficient to prevent electrical shock.
4. Do not use outdoors. Suitable for use in 50°F to 104°F (10°C-40°C) indoor damp locations.
5. Do not mount near gas or electric heaters.
6. Use caution when servicing batteries. Battery acid can cause burns to skin and eyes. If acid is spilled on skin or eyes, flush acid with fresh water and contact a physician immediately.
7. Equipment should be mounted in locations and at heights where it will not be subjected to tampering by unauthorized personnel.
8. The use of accessory equipment not recommended by the manufacturer may cause an unsafe condition.
9. Do not use this equipment for other than its intended use.
10. All service should be performed by qualified personnel only.
11. Allow battery to charge for 24 hours before first use.

SAVE THESE INSTRUCTIONS

Electrical connections

How to replace Running Man sign (if applicable)

Note: Sign ships standard single running man with no direction. Proceed if requires replacing.

- Make the proper supply wire connections.
- Cap of unused wires. In all cases use standard wire nuts to connect wires.

- Remove the 4 snaps (Fig. 1) with a small flat head screwdriver under the sign panel at the snaps.
- Replace with the desired sign panel arrangement (if applicable).
Note: If panels have the Lithonia logo silk screen, the silk screen should be in the bottom right corner.
- Press the snaps firmly to secure the sign in place. If the sign is not fully seated against the diffuser, slide your fingers along the top of the panels to remove any buckling effect.

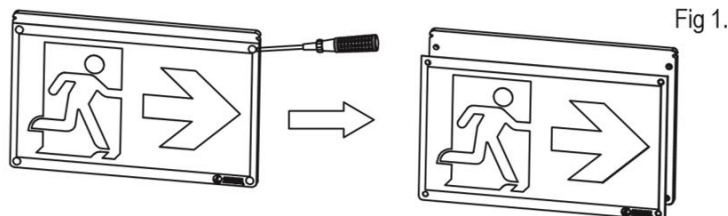
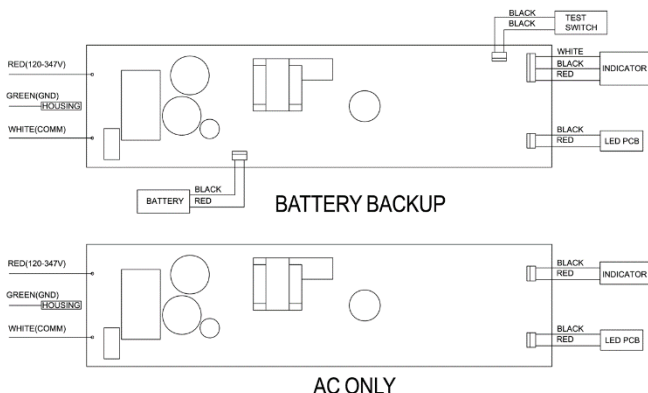

Fig 1.

INSTRUCTIONS for Lithonia Lighting EDGRM

Mounting Instructions (Junction box, Plaster Ring and Junction Box Mounting screws are not included)

NOTE: First turn off electricity.

Ceiling & Wall Mounting

1. Attach crossbar (if needed) to junction box. (See Fig. 2 for crossbar installation or Fig. 3 without crossbar installation)

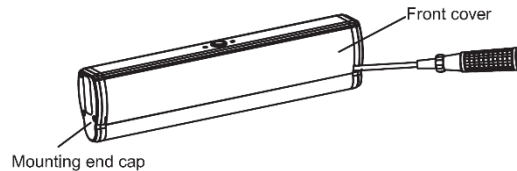

2. EL models only: Use screwdriver and gently open front cover. Connect the battery connector harness to the PCB connector harness and tuck battery wires into bracket to prevent interference.
3. Snap the front cover back in place. Insert the top edge first and the bottom should snap into place.
4. Feed AC supply wires through canopy center hole.
5. Assemble canopy onto main body assembly with (2) PM4*10 and make proper wire connections. (See ELECTRICAL CONNECTIONS)
6. Attach canopy to crossbar or junction box as applicable.

Ceiling/Wall Mounting with Crossbar

(If junction box holes do not line up with Canopy holes)

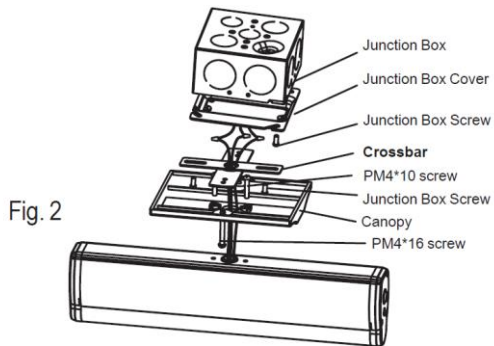

Ceiling/Wall Mounting without crossbar

(If junction box holes line up with Canopy holes)

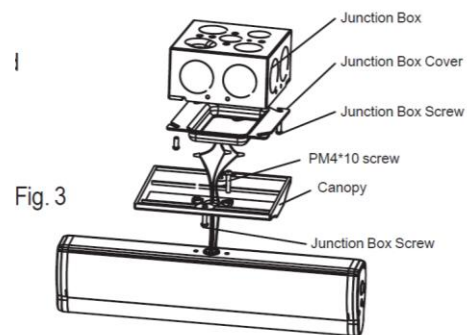

7. Insert panel into main body assembly gently. If panel is for single face or arrows are used, make sure the running man sign direction is correct.

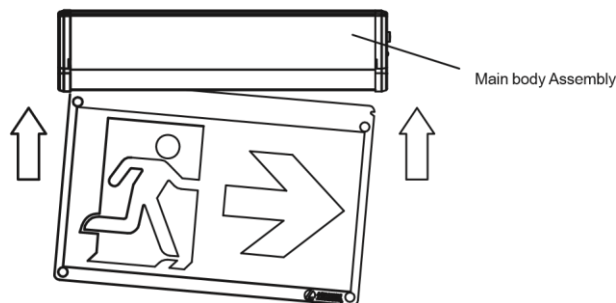

8. The unit can be installed on any surface, you may rotate the panel in any angle from 0° to 180° for ceiling mounting or rotate 90° for wall mounting.

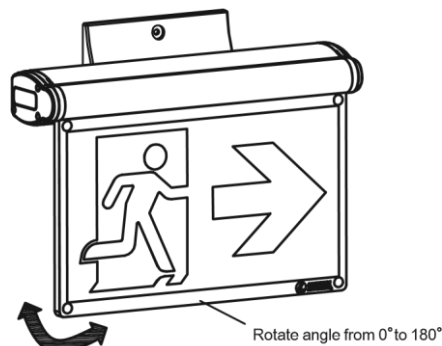

INSTRUCTIONS for Lithonia Lighting EDGRM

9. If the panel should need to be removed, loosen the screws with a screwdriver on one end cap to remove the panel from main body.

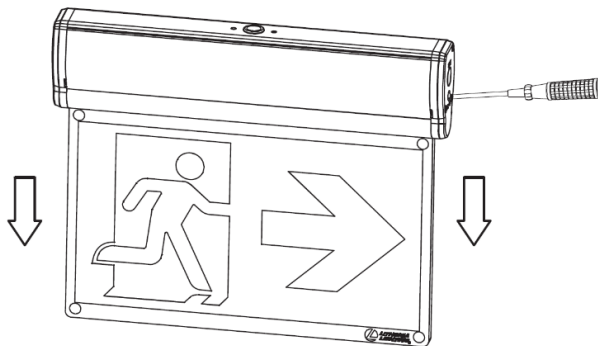

Surface End Mounting

1. Attach crossbar (if needed) to junction box. (See Fig. 4 for crossbar installation, Fig 5 without crossbar installation)
2. Remove the hole plug from mounting end cap.
3. Use screwdriver to gently open front cover and pull out the AC supply wires (wires may be easier to access if the battery connector harness (EL models only) from the PCB is pulled out of the way. Push one AC wire back through at a time and use a blunt non-metallic instrument to loop around the wire to pull out completely). Fill top hole with Top Cover Plug.
4. Next feed the AC supply wires through the center holes of mounting end cap.
5. Internal to the unit, route the wires above the battery holder pushing them into the assembly.
6. For EL models only relocate the battery harness from the PCB if it was moved in the process and connect the battery connector harness to the PCB connector harness. Tuck battery wires into bracket to prevent interference.
7. Reference steps 4 thru 8 as indicated in the Ceiling & Wall mounting section.

Surface End Mounting with Crossbar

(If junction box holes do not line up with Canopy holes)

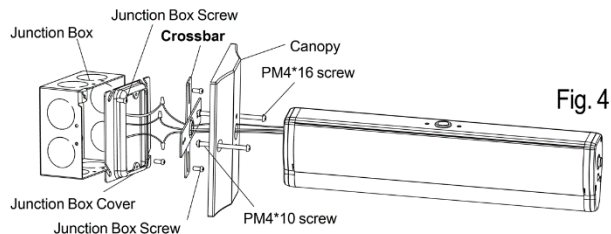

Surface End Mounting without Crossbar

(If junction box holes line up with Canopy holes)

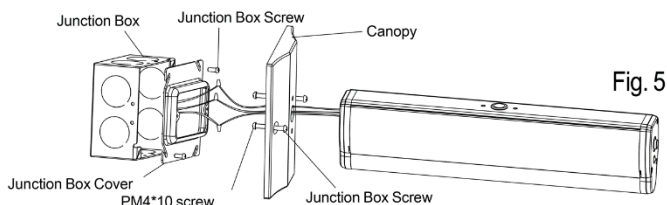

Assembly Drawing

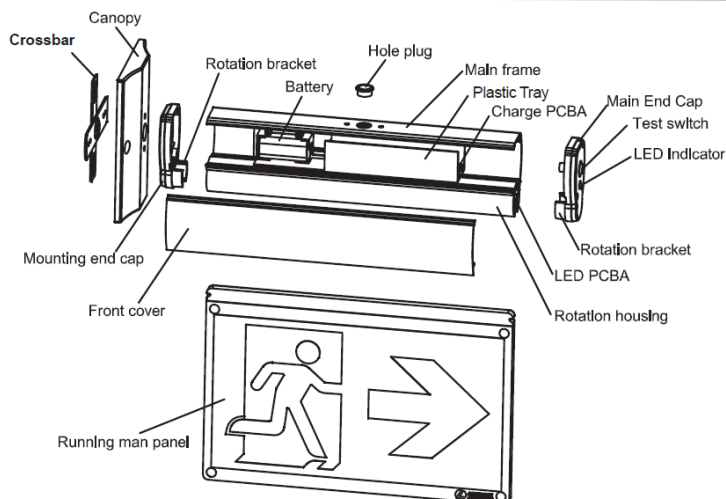

LITHONIA LIGHTING

An Acuity Brands Company

LIFE SAFETY SOLUTIONS

TEL: 800-705-SERV (7378)

techsupport-emergency@acuitybrands.com www.lithonia.com

Part # 912-00311-001

Rev B, 12/2021

© Acuity Brands Lighting, Inc. 2018
All Rights Reserved.

MODE D'EMPLOI pour Lithonia Lighting EDGRM

ENSEIGNE DEL À PICTOGRAMME « HOMME QUI COURT » POUR MONTAGE EN SURFACE

VEUILLEZ LIRE ET RESPECTER TOUTES LES CONSIGNES DE SÉCURITÉ

Contenu de l'emballage

Pièce	Description	Quantité
1	Boîtier d'assemblage	1
2	Enseigne à pictogramme « homme qui court »	1
3	Panneaux de « homme qui court » (1 assemblé, 3 additionnels)	4
4	Auvent	1
5	Barre transversale	1
6	Vis PM4*16	2
7	Vis PM4*10	2
8	Capuchons de connexion	3
9	Prise du cache supérieur	1
10	Assemblages par encliquetage supplémentaires (si nécessaires)	2

Boîtiers de raccordement recommandés

- 4 po carrés avec cloison sèche
- À l'aide de la barre transversale ronde de 3,5 po
- Single Gang

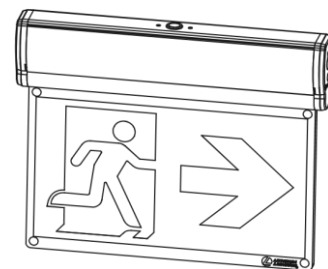

Avertissements et mises en garde

IMPORTANTES MISES EN GARDE

VEUILLEZ LIRE ET RESPECTER TOUTES LES INSTRUCTIONS DE SÉCURITÉ.

1. Examinez soigneusement les diagrammes avant de commencer.
2. Tous les raccordements électriques doivent être réalisés conformément aux exigences des codes et ordonnances locaux et celles du Code national de l'électricité. Si vous ne connaissez pas les méthodes d'installation du câblage électrique, offrez-vous les services d'un électricien qualifié et agréé.
3. Avant de commencer l'installation, débranchez l'alimentation en coupant le courant au niveau du disjoncteur. Le fait de couper l'alimentation seulement au niveau de l'interrupteur du luminaire ne suffit pas à prévenir une décharge électrique.
4. N'utilisez pas à l'extérieur. Adapté aux emplacements humides à l'intérieur à des températures comprises entre 10 °C et 40 °C (50 °F et 104 °F).
5. N'installez pas à proximité d'appareils de chauffage au gaz ou électrique.
6. Soyez prudent lors de l'entretien des batteries. L'acide de la batterie peut causer des brûlures à la peau et aux yeux. Si de l'acide est renversé sur la peau ou les yeux, rincez l'acide à l'eau douce et consultez immédiatement un médecin.
7. Il faut installer cet appareil à un endroit et à une hauteur qui permettront d'éviter que les personnes non autorisées n'y apportent des modifications.
8. L'utilisation d'accessoires non recommandés par le fabricant pourrait être dangereuse.
9. N'utilisez pas cet équipement pour un usage autre que celui pour lequel il a été conçu.
10. Tout entretien devrait être effectué par du personnel compétent uniquement.
11. Laissez les batteries se charger pendant 24 heures avant la première utilisation.

CONSERVER CES CONSIGNES

Connexions électriques

Comment repositionner l'enseigne à pictogramme « homme qui court (s'il y a lieu)

Remarque : Expédition standard de l'enseigne du pictogramme « homme qui court » sans direction. Positionner l'enseigne dans la direction voulue si nécessaire.

- Effectuer le raccord approprié des câbles d'alimentation.
- Recouvrir les câbles non utilisés avec un capuchon. Dans tous les cas, utiliser des capuchons de connexion standard pour connecter les câbles.
- Retirer les 4 boutons-pression (Fig. 1) à l'aide d'un petit tournevis à tête plate sous l'enseigne au niveau des boutons-pression.
- Repositionner selon l'orientation de l'enseigne souhaitée (s'il y a lieu).
Remarque : Si les panneaux portent le logo sérigraphié de Lithonia, la sérigraphie doit être dans le coin inférieur droit.
- Appuyer fermement sur les boutons-pression pour fixer l'enseigne en place. Si l'enseigne n'est pas complètement assise contre le diffuseur, faites glisser vos doigts le long du haut des panneaux pour éliminer tout effet de flambage.

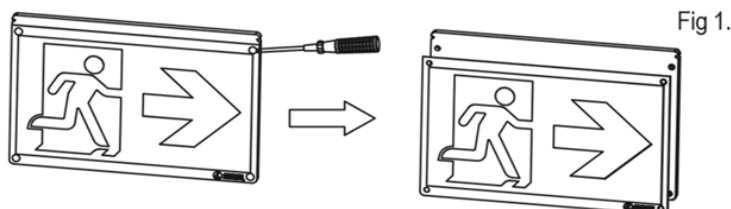
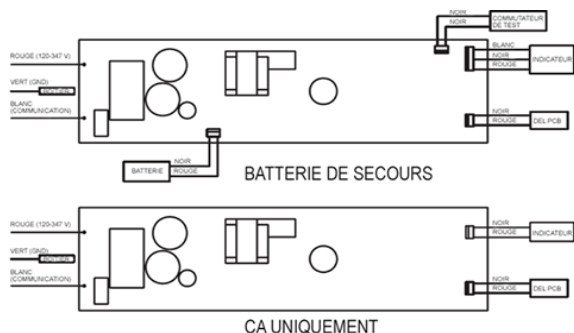

MODE D'EMPLOI pour Lithonia Lighting EDGRM

Instructions de montage (le boîtier de raccordement, la cloison sèche et les vis de montage du boîtier de raccordement ne sont pas inclus)

REMARQUE : Coupez d'abord le courant.

Montage au plafond et au mur

1. Fixez la barre transversale (si nécessaire) à la boîte de jonction. (Voir Fig. 2 pour l'installation de la barre transversale ou Fig. 3 pour l'installation sans barre transversale)

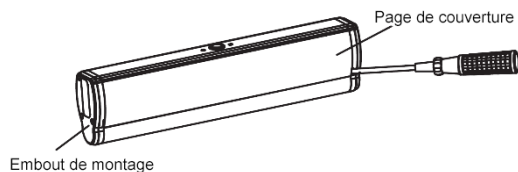

2. Pour les modèles EL uniquement : À l'aide d'un tournevis, ouvrez délicatement le couvercle avant. Connectez le faisceau du connecteur de la batterie au faisceau du connecteur PCB et repliez les fils de la batterie dans le support pour éviter les interférences.
3. Remettez en place le couvercle en l'enclenchant. Insérez le rebord supérieur en premier et le fond devrait s'enclencher.
4. Faites passer les fils d'alimentation CA par le trou central.
5. Assemblez l'auvent sur le corps principal avec (2) PM4*10 et effectuez les connexions de fils appropriées. (Voir CONNEXIONS ÉLECTRIQUES)
6. Fixez l'auvent à la barre transversale ou à la boîte de jonction, selon le cas.

Montage au plafond/mur avec une barre transversale
(si les trous du boîtier de raccordement ne sont pas alignés avec les trous de l'auvent)

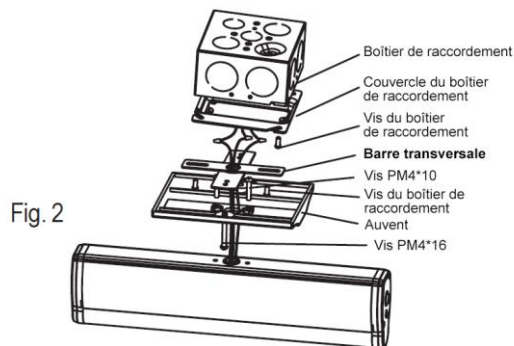

Montage au plafond/mur sans barre transversale
(si les trous du boîtier de raccordement sont alignés avec les trous de l'auvent)

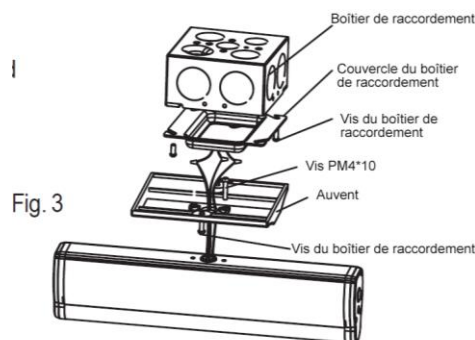

7. Insérez délicatement le panneau dans le corps principal de l'assemblage. Si le panneau est destiné à une seule face ou si des flèches sont utilisées, assurez-vous que la direction de l'enseigne à pictogramme « homme qui court » est correcte.

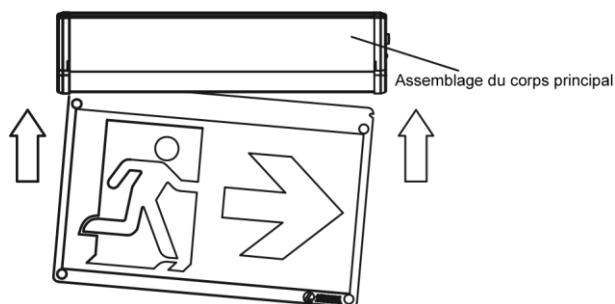

8. L'unité peut être installée sur n'importe quelle surface, vous pouvez faire pivoter le panneau dans n'importe quel angle de 0° à 180° pour un montage au plafond ou le faire pivoter de 90° pour un montage mural.

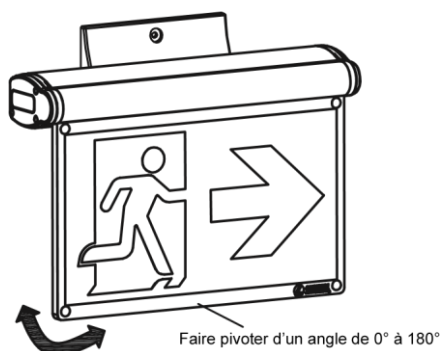

MODE D'EMPLOI pour Lithonia Lighting EDGRM

9. Si le panneau doit être retiré, desserrez les vis avec un tournevis sur un embout pour retirer le panneau du corps principal.

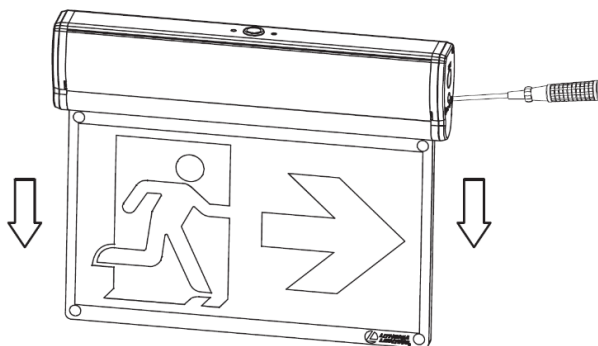

Montage de surface à l'extrémité

1. Fixez la barre transversale (si nécessaire) à la boîte de jonction. (Voir Fig. 4 pour l'installation de la barre transversale ou Fig. 5 pour l'installation sans barre transversale)
2. Retirez le bouchon du capuchon de l'embout de montage.
3. Utilisez un tournevis pour ouvrir délicatement le couvercle avant et retirez les fils d'alimentation CA (les fils peuvent être plus faciles d'accès si le faisceau de connecteur de batterie [modèles EL uniquement] de la carte de circuit imprimé est retiré. Poussez sur un fil CA à la fois et utilisez un instrument non métallique émoussé pour ceinturer le fil afin de le retirer complètement). Remplissez le trou supérieur avec le bouchon du couvercle supérieur.
4. Faites ensuite passer les fils d'alimentation CA d'abord à travers les trous centraux du capuchon de l'extrémité de montage.
5. À l'intérieur de l'unité, acheminez les fils au-dessus du support de la batterie en les poussant dans l'assemblage.
6. Pour les modèles EL uniquement, ne déplacez le faisceau de la batterie du PCB que s'il a été déplacé au cours du processus et connectez le faisceau de connecteur de batterie au faisceau du connecteur PCB. Repliez les fils de la batterie dans le support pour éviter les interférences.
7. Référez-vous aux étapes 4 à 8 comme indiqué dans la section « Montage au plafond et au mur ».

Montage de surface à l'extrémité avec une barre transversale

(si les trous du boîtier de raccordement ne sont pas alignés avec les trous de l'auvent)

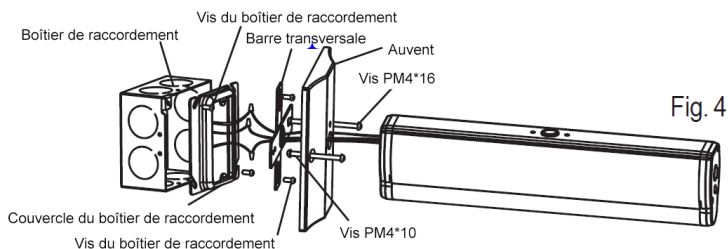

Fig. 4

Montage de surface à l'extrémité sans barre transversale

(si les trous du boîtier de raccordement sont alignés avec les trous de l'auvent)

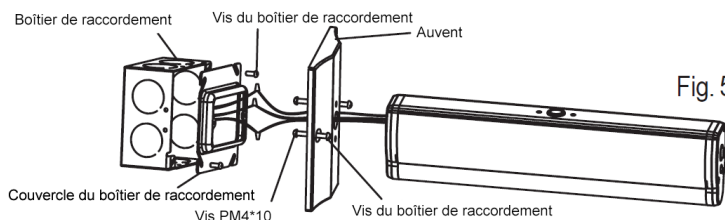
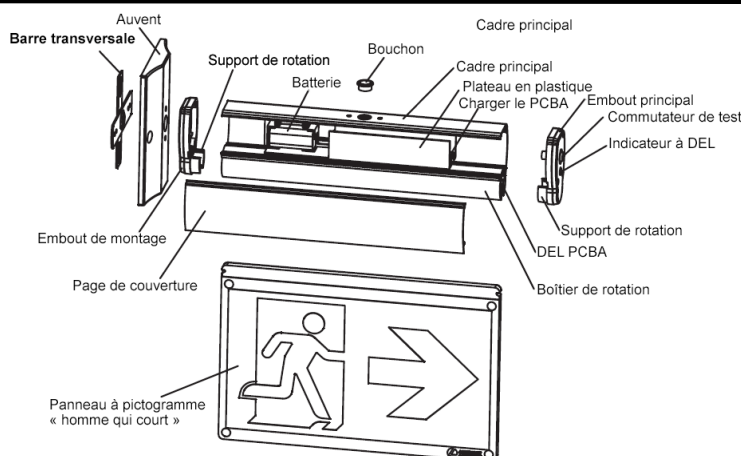

Fig. 5

Dessin d'assemblage



LITHONIA LIGHTING
An Acuity Brands Company

SOLUTIONS DE SÉCURITÉ DES PERSONNES
TÉL. : 800-705-SERV (7378)

techsupport-emergency@acuitybrands.com www.lithonia.com

Pièce n° 912-00311-001

Rév. B, 12/2021

© Acuity Brands Lighting, Inc. 2018
Tous droits réservés.