



WARNING
ELECTRICAL SHOCK HAZARD

AVERTISSEMENT
RISQUE D'ÉLECTROCUTION

READ and UNDERSTAND these instructions before installing the luminaire.

LISEZ cette notice et assurez-vous de la **COMPRENDRE** avant de monter le luminaire.

EN Disconnect the Electrical supply power at the services panel (fuse or circuit breaker box). Failure to do so could result in serious injury. Only qualified electricians should install this luminaire and the installation MUST conform to the Canadian Electrical Code Part I or NEC and any local codes and ordinances. Make sure you have the proper tools and materials to complete the installation before attempting to install the luminaire.

WARNING:

- Do not use any electric generator to test the LED fixture.
- Please abide by related country, regional and local law and regulations when installing this fixture.
- Please turn off the power before installation or maintenance.
- Proper earth grounding is required to ensure safety.

NOTE:

- Please make sure to keep the tooth washer all the time on the luminaire.
- The direction of the arrow located inside of the driver box shows adjustment direction of the light head.
- Please wear gloves to avoid injury before installation.
- Please avoid touching the lens by hand to keep it clean from fingerprints and use instead the provided PE bag.
- If any smoke or spark of the wire happened. please turn off the power immediately and notify relevant personnel.

ATTENTION:

- Please check if there is any damage during shipping. If so, please contact manufacturer timely.
- Please read the installation instruction carefully to check whether all the accessories are complete. After confirmation, install the fixture according to installation steps.

FR Couper l'alimentation du courant électrique au panneau de service (boîte de fusible ou disjoncteur) sans quoi il pourrait en résulter des blessures sérieuses. Seuls des électriciens qualifiés devraient installer ce luminaire et l'installation doit être conforme au Code Canadien de l'Électricité Première Partie ou NEC ainsi qu'aux codes et règlements locaux. Assurez-vous d'avoir les outils et le matériel nécessaire à l'installation avant d'essayer d'installer le luminaire.

AVERTISSEMENT:

- N'utiliser pas de générateur électrique pour tester le luminaire à LED.
- Veuillez respecter les lois et règlements nationaux, régionaux et locaux lors de l'installation de ce luminaire.
- Une mise à la terre appropriée est nécessaire pour assurer la sécurité.

NOTE:

- S'assurer que les rondelles dentées sont sur le luminaire en tout temps.
- La direction de la flèche située à l'intérieur de la boîte du pilote DEL indique la direction de réglage de la tête d'éclairage.
- Veuillez porter des gants pour éviter toute blessure avant l'installation.
- Veuillez éviter de toucher la lentille avec à la main afin de ne pas laisser de traces de doigts et utilisez plutôt le sac en PE fourni.
- Si une fumée ou une étincelle se produit sur le fil, veuillez couper immédiatement l'alimentation et avertir le personnel concerné.

ATTENTION :

- Veuillez vérifier si l'appareil a été endommagé pendant le transport. Si c'est le cas, veuillez contacter le fabricant en temps voulu.
- Lire attentivement les instructions d'installation pour vérifier si tous les accessoires sont complets. Après confirmation, installer le luminaire en suivant les étapes d'installation.

WIRING INSTRUCTION

1. Open the driver box cover by unscrewing the four screws (Fig. 1).
 2. Unscrew the 1/2 "NPT plug (Fig. 1), install a suitable conduit to the conduit opening, pull wires through the conduit hole and connect them to the terminal block and to the luminaire wires (Fig. 2). If power supply wires are feeded through the ceiling or wall, unscrew the 1/2 "NPT central back plug, pass the wires inside the driver box and connect them to the terminal block and to the luminaire wires (Fig. 3). Wires connected to the terminal block should be aluminum or copper conductors. See label at the terminal block for wiring.
 3. Lock the driver box cover with the four screws and four tooth lock washers (Fig. 2 and Fig. 3).
- NOTE:** When the NPT plug or conduit is being installed or maintenance is being done, please ensure please ensure silicone gel is added around the NPT plug.

INSTRUCTIONS DE CONNEXION DE CÂBLAGE

1. Ouvrir le couvercle de la boîte du pilote de DEL, en dévissant les quatre vis (Fig. 1).
 2. Dévissez le bouchon 1/2 "NPT (Fig. 1), installez un conduit approprié dans l'ouverture du conduit, tirez les fils à travers le trou du conduit et connectez-les au bornier d'alimentation et aux fils du luminaire (Fig. 2). Si les fils d'alimentation sont acheminés à travers le plafond ou le mur, dévisser le bouchon central 1/2 "NPT, faire passer les fils à l'intérieur de la boîte de pilote DEL et connectez-les au bornier d'alimentation et aux fils du luminaire (Fig. 3). Les fils connectés au bloc de connexion doivent être des conducteurs en aluminium ou en cuivre. Voir l'étiquette du bornier pour le câblage.
 3. Verrouillez le couvercle de la boîte du pilote de DEL avec les quatre vis et quatre rondelles dentées (Fig. 3).
- NOTE:** Lors de l'installation du bouchon NPT ou du conduit pendant l'installation ou la maintenance, assurez-vous que du gel de silicone est ajouté autour du bouchon NPT.

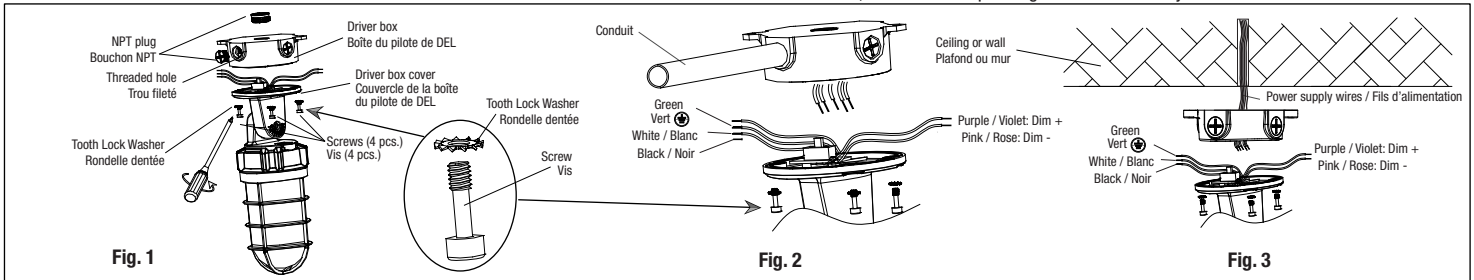

INSTRUCTIONS FOR CCT AND POWER SELECT FUNCTIONS

Instruction for CCT selection (Fig. 4A)

1. Adjust the driver box mounting bracket to prevent interference when unscrewing the gasketed cap.
2. Unscrew the gasketed plug from the fixture as shown in the images below.
3. Adjust the CCT setting and screw on the gasketed plug.

Instruction for power selection (Fig. 4B)

1. Open the driver box cover by unscrewing the four screws.
2. Adjust the desired wattage of power using the power selectable switch.
3. Lock the driver box cover with the four screws and four tooth lock washers.

INSTRUCTIONS POUR LES FONCTIONS DE SELECTION CTC ET PUISSANCE

Instructions pour la sélection de la température du couleur (Fig. 4A).

1. Ajuster le support de montage de la boîte du pilote de DEL afin d'éviter toute interférence lors du dévissage du bouchon avec joint d'étanchéité.
2. Dévissez le bouchon avec joint d'étanchéité du luminaire indiqué sur les images ci-dessous.
3. Ajustez le réglage du CTC et vissez le bouchon étanche.

Instructions pour la sélection de la puissance (Fig. 4B)

1. Ouvrir le couvercle de la boîte du pilote de DEL, en dévissant les quatre vis.
2. Réglez la puissance souhaitée à l'aide du sélecteur de puissance.
3. Verrouillez le couvercle de la boîte du pilote de DEL avec les quatre vis et quatre rondelles dentées.

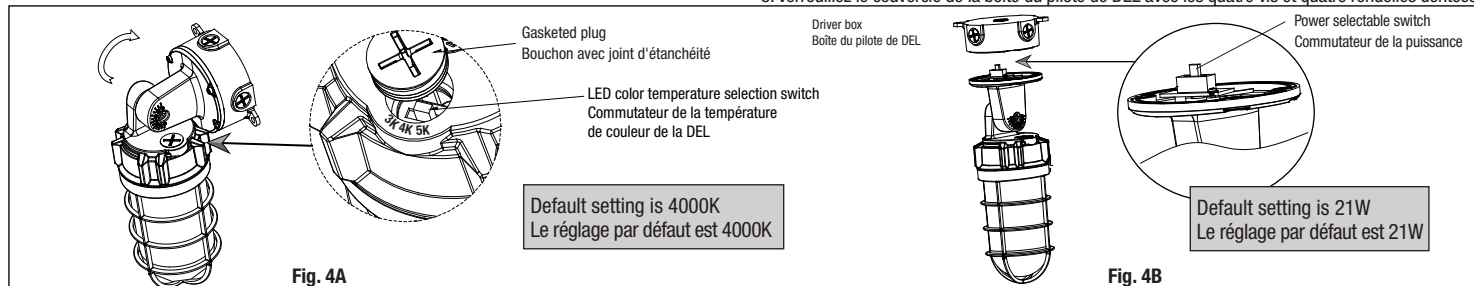

CEILING MOUNT WITH WIRE SUPPLY FEED THROUGH CONDUIT

1. Make marks on the ceiling and then drill holes on the marks (Fig. 5).
2. Use a hammer to insert the expansion screws into the holes (Fig. 6).
3. Wiring according to the instructions on the first page (WIRING INSTRUCTION)(Fig. 2).
4. The holes of the driver box should be aligned with the expansion screws (Fig. 7).
5. Tighten the nut of the expansion screws (Fig. 8).
6. After installation, make sure to take good waterproof measures for the luminaire.
7. Users can adjust degree to left or right from vertical downward direction of luminaire by adjusting the screw on the Pivot mounting bracket (Fig. 9).
8. Apply power.

MONTAGE AU PLAFOND AVEC L'ALIMENTATION DES FILS PAR LE CONDUIT

1. Faites des marquages sur le plafond puis percez des trous (Fig. 5).
2. Utilisez un marteau pour insérer les vis d'expansion dans les trous (Fig. 6).
3. Effectuer le connexions électriques selon les instructions de la première page (INSTRUCTIONS DE CONNEXION DE CÂBLAGE)(Fig. 2).
4. Les trous de la boîte du pilote de DEL doivent être alignés avec les vis d'expansion (Fig. 7).
5. Serrez l'écrou des vis d'expansion (Fig. 8).
6. Après l'installation, veuillez vous assurer de l'étanchéité du luminaire.
7. Les utilisateurs peuvent régler le degré à gauche ou à droite de la direction verticale du luminaire vers le bas en ajustant la vis sur le support de fixation pivotant (Fig. 9).
8. Mettre sous tension.

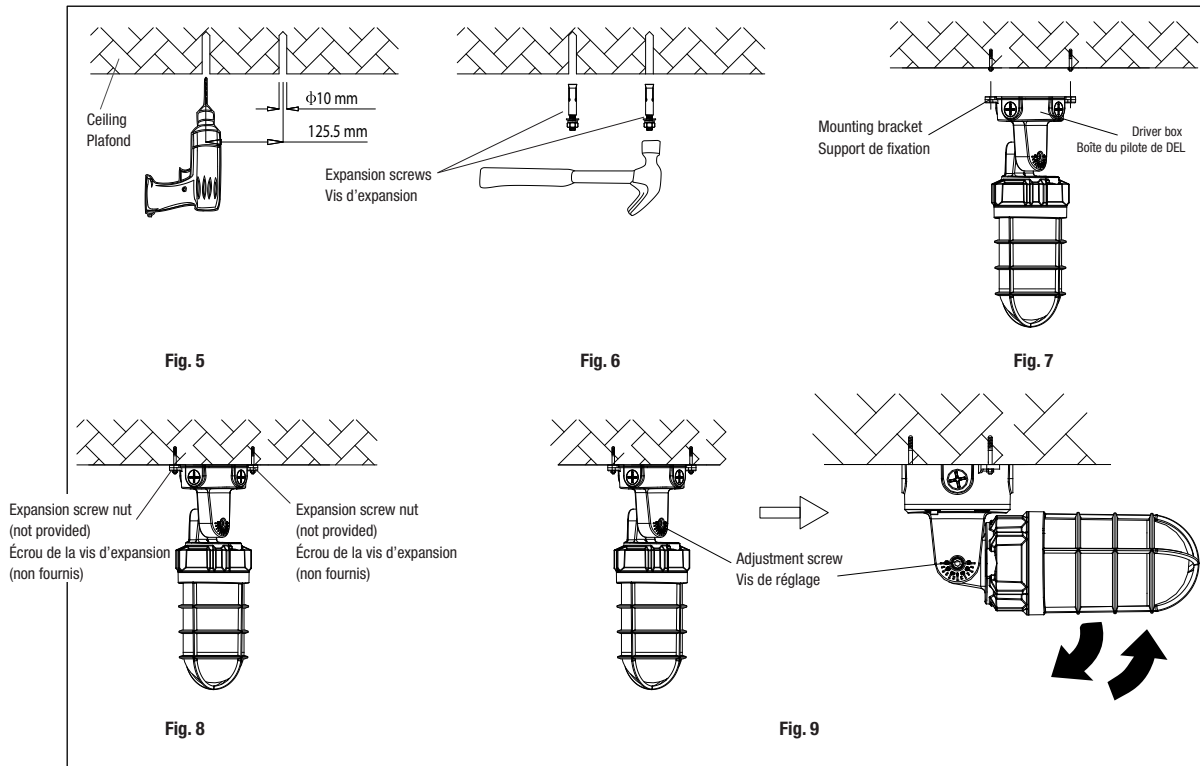

WALL MOUNT WITH WIRE SUPPLY FEED THROUGH CONDUIT

1. Make marks on the wall and then drill holes on the marks (Fig. 10).
2. Use a hammer to insert the expansion screws into the holes (Fig. 11).
3. Wiring according to the instructions on the first page (WIRING INSTRUCTION)(Fig. 2).
4. The holes of the driver box should be aligned with the expansion screws (Fig. 11).
5. Tighten the nuts of the expansion screws (Fig. 12).
6. After installation, make sure to take good waterproof measures for the luminaire.
7. Users can adjust degree to left or right from vertical downward direction of luminaire by adjusting the screw on the Pivot mounting bracket.
8. Apply power.

MONTAGE MURAL AVEC L'ALIMENTATION DES FILS PAR LE CONDUIT

1. Faites des marquages sur le mur puis percez des trous (Fig. 10).
2. Utilisez un marteau pour insérer les vis d'expansion dans les trous (Fig. 11).
3. Effectuer le connexions électriques selon les instructions de la première page (INSTRUCTIONS DE CONNEXION DE CÂBLAGE)(Fig. 2).
4. Les trous de la boîte du pilote de DEL doivent être alignés avec les vis d'expansion (Fig. 11).
5. Serrez les écrous des vis d'expansion (Fig. 12).
6. Après l'installation, veuillez vous assurer de l'étanchéité du luminaire.
7. Les utilisateurs peuvent régler le degré à gauche ou à droite de la direction verticale du luminaire vers le bas en ajustant la vis sur le support de fixation pivotant.
8. Mettre sous tension.

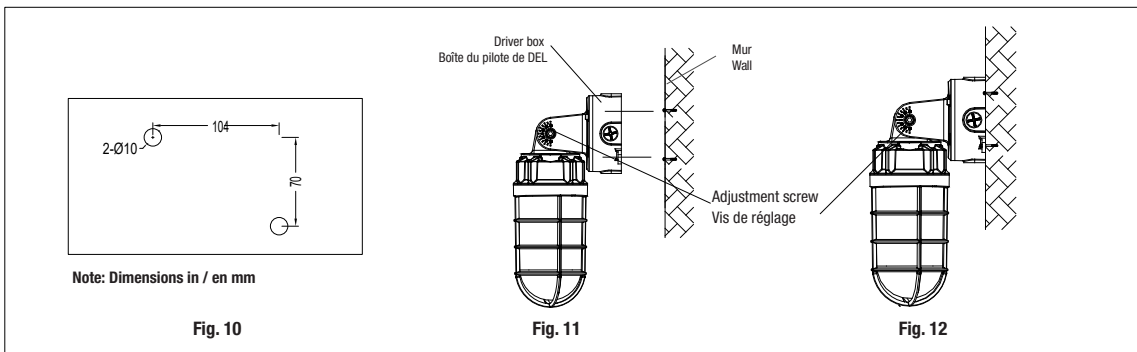

SUSPENDED MOUNT WITH CONDUIT

1. Unscrew the central back gasketed plug from the luminaire (Fig. 13).
2. Put the threaded conduit (not provided) into the hole and turn it clockwise to tighten it (Fig. 13).
3. Open the driver box cover by unscrewing the four screws (Fig. 13).
4. Pull wires through the conduit hole and connect them to the terminal block and to the luminaire wires (Fig. 14).
5. Lock the driver box cover with the four screws (Fig. 15).
6. After installation, make sure to take good waterproof measures for luminaire and the joint of conduit.
7. Apply power.

MONTAGE SUSPENDU AVEC CONDUIT

1. Dévissez le bouchon central avec joint d'étanchéité à l'arrière du luminaire (Fig. 13).
2. Placer le conduit fileté (non fourni) dans le trou et tournez-le dans le sens des aiguilles d'une montre pour le serrer (Fig. 13).
3. Ouvrir le couvercle de la boîte du pilote de DEL, en dévissant les quatre vis (Fig. 13).
4. Tirez les fils à travers le conduit et connectez-les au bornier d'alimentation et aux fils du luminaire (Fig. 14).
5. Verrouillez le couvercle de la boîte du pilote de DEL avec les quatre vis et quatre rondelles dentées (Fig. 15).
6. Après l'installation, veuillez vous assurer de l'étanchéité du luminaire et au niveau du joint du conduit.
7. Mettre sous tension.

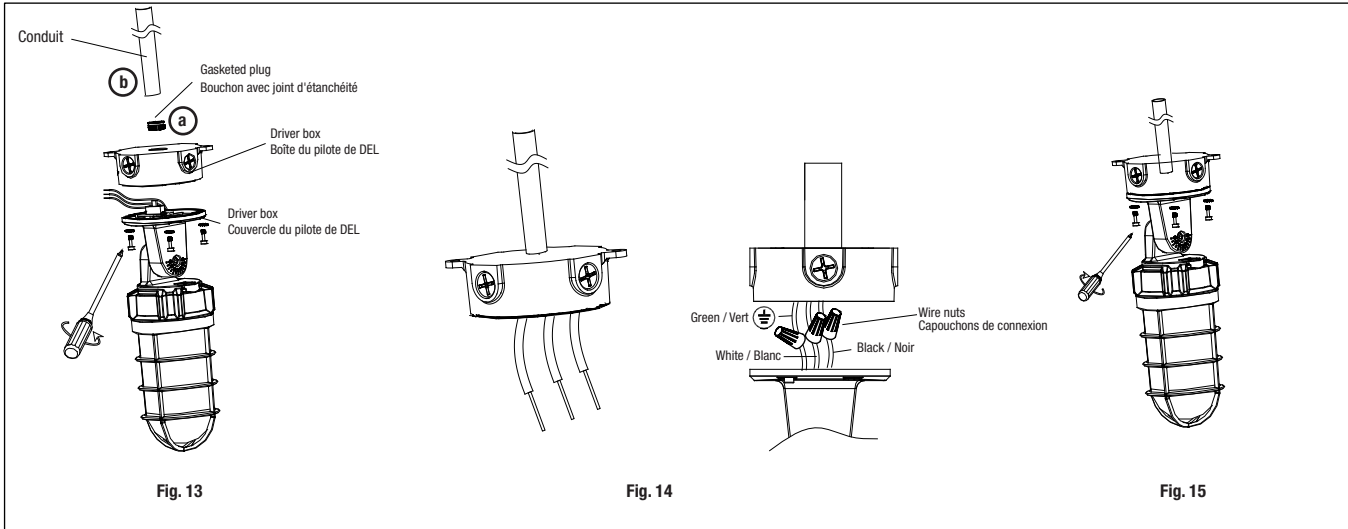

SURFACE MOUNT WITH WIRE SUPPLY FEED THROUGH THE CEILING OR WALL

1. Unscrew the central back gasketed plug from the luminaire (Fig. 16).
2. Open the driver box cover by unscrewing the four screws (Fig. 16).
3. Make marks on the wall and then drill holes on the marks (Fig. 17).
4. Use a hammer to insert the expansion screws into the holes.
5. Route the power wires through the back hole.
6. The holes on the driver box should be aligned with the expansion screws.
7. Install the driver box on the surface. Tighten the nuts of the expansion screws (Fig. 18).
8. Wiring according to the instructions on the first page (WIRING INSTRUCTION)(Fig. 3 and Fig. 19).
9. Install the luminaire on the driver box. Lock the driver box cover with the four screws and four tooth lock washers (Fig. 20).
10. After installation, make sure to take good waterproof measures for the luminaire. Apply silicone caulking (not included) around the perimeter of the fixture where it comes into contact with the mounting surface to seal against exposure to moisture.
11. Users can adjust degree to left or right from vertical downward direction of luminaire by adjusting the screw on the Pivot mounting bracket.
12. Apply power.

MONTAGE EN SURFACE AVEC LES FILS D'ALIMENTATION À TRAVERS LE PLAFOND OU LE MUR

1. Dévissez le bouchon central avec joint d'étanchéité à l'arrière du luminaire (Fig. 16).
2. Ouvrir le couvercle de la boîte du pilote de DEL, en dévissant les quatre vis (Fig. 16).
3. Faites des marquages sur le mur puis percez des trous (Fig. 17).
4. Utilisez un marteau pour insérer les vis d'expansion dans les trous.
5. Faire passer les fils d'alimentation par le trou arrière de la boîte du pilote de DEL.
6. Les trous de la boîte du pilote de DEL doivent être alignés avec les vis d'expansion.
7. Installer la boîte du pilote de DEL sur la surface. Serrez les écrous des vis d'expansion (Fig. 18).
8. Effectuer le connexions électriques selon les instructions de la première page (INSTRUCTIONS DE CONNEXION DE CÂBLAGE)(Fig. 3 et Fig. 19).
9. Installez le luminaire sur la boîte du pilote de DEL. Verrouillez le couvercle de la boîte du pilote de DEL avec les quatre vis et quatre rondelles dentées.
10. Après l'installation, veuillez vous assurer de l'étanchéité du luminaire. Appliquez du mastic silicone (non fourni) sur le périmètre du luminaire, à l'endroit où il entre en contact avec la surface de montage, pour éviter toute exposition à l'humidité.
11. Les utilisateurs peuvent régler le degré à gauche ou à droite de la direction verticale du luminaire vers le bas en ajustant la vis sur le support de fixation pivotant.
12. Mettre sous tension.

