



WIREMOLD®

RFB Series Floor Boxes

Boîtes de sol série RFB

Cajas para piso serie RFB

No: 1025916-RB-1022

Installation Instructions • Notice d'Installation • Instrucciones de Instalación

Catalog Number(s) • Numéro(s) de Catalogue • Número(s) de Catálogo:

Floor Boxes: • Boîtes de sol : • Cajas para piso: RFBA10R55, RFBA10R55OG, RFBA10C55, RFBA10C55OG

Covers: • Couvertures : • Cubiertas: FPLCTCAL, FPLCTCBK, FPLCTCBS, FPLCTCBZ, FPLCTCGY, FPLCTCNK, FPLBTCAL, FPLBTCBK, FPLBTCBS, FPLBTCBZ, FPLBTCGY, FPLBTCNK, 8CT2BK, 8CT2GY, 8CT2BZ, 8CT2AA, 8CT2SB, 8CT2SN, 8CTC2BK, 8CTC2GY, 8CTC2BZ, 8CTC2AA, 8CTC2SB, & 8CTC2SN

Device Plates: • Plaques du dispositif : • Placas de dispositivo: RFBAB, RFBADP, RFBADDEC, RFBAS1, RFBAS2, RFBA6A, RFBAAAP

Device Plate Adapters: • Adaptateurs de plaque du dispositif : • Adaptadores de placa de dispositivos: RFBA10-2G, RFBA10-3G

Bare Concrete & Terrazzo Ring: • Anneau pour béton nu et terrazzo : • Aro de hormigón y terrazo visto: 8CT-CTR

Extension Ring: RFBA610R4EXT, RFBA610C4EXT

Floor Structure: Concrete • Structure du sol : béton • Estructura del piso: hormigón

Floor Surface: Carpet, Tile, Wood, Polished Concrete, and Terrazzo • Surface du sol : moquette, carrelage, plancher, béton poli et terrazzo • Superficie del piso: alfombra, baldosas, madera, hormigón pulido y terrazo

Country of Origin • Pays d'origine • País de origen:

Floor Boxes • Boîtes de sol • Made in USA • Fabriqué en USA • Hecho en EE. UU.

Covers, Device Plates, Furniture Feed Kit, Bare Concrete & Terrazzo Ring – Made in USA & India

Couvertures, plaques, kit d'alimentation de meubles, anneau pour béton nu et terrazzo – Fabriqué en USA et India

Cubiertas, Placas de dispositivo, Kit de alimentación para muebles, Aro de hormigón y terrazo visto – Hecho en EE. UU. e India

IMPORTANT: PLEASE READ ALL INSTRUCTIONS BEFORE BEGINNING INSTALLATION

Legrand electrical systems conform to and should be properly grounded in compliance with requirements of the current National Electrical Code or codes administered by local authorities.

All electrical products may present a possible shock or fire hazard if improperly installed or used. Legrand electrical products may bear the mark of a Nationally Recognized Testing Laboratory and should be installed in conformance with current local and/or the National Electrical Code.

IMPORTANT : VEUILLEZ LIRE L'ENSEMBLE DES INSTRUCTIONS AVANT DE COMMENCER L'INSTALLATION.

Les systèmes électriques Legrand sont conformes au Code National de l'électricité (National Electrical Code) ou aux codes locaux en vigueur et doivent être mis à la terre conformément à ces codes.

Tous les produits électriques peuvent présenter un risque d'électrocution ou d'incendie s'ils ne sont pas installés ou utilisés correctement. Les produits électriques Legrand peuvent porter la marque d'un laboratoire reconnu et doivent être installés conformément au Code national de l'électricité et/ou aux codes locaux en vigueur.

IMPORTANTE: LEA TODAS LAS INSTRUCCIONES ANTES DE COMENZAR LA INSTALACIÓN.

Los sistemas eléctricos Legrand cumplen con los requisitos del Código Eléctrico Nacional (National Electrical Code, NEC) actual o con los códigos impuestos por las autoridades locales y deben conectarse a tierra consecuentemente.

Todos los productos eléctricos pueden presentar un riesgo de descarga o incendio si se los instala o utiliza incorrectamente. Los productos eléctricos Legrand pueden llevar la marca de un laboratorio de pruebas reconocido a nivel nacional y se deben instalar conforme al código local en vigencia o al Código Eléctrico Nacional.

WARNING: Floor boxes must not be allowed to be submerged in standing water between the rough-in and activation phase, as this may result in corrosion. Excessive corrosion may result in compromised grounding and bonding properties and require replacement of the floor box.

AVERTISSEMENT : Les boîtes de sol ne doivent pas être immergées dans l'eau stagnante entre la phase d'installation et la phase d'activation, car cela pourrait entraîner de la corrosion. Une corrosion excessive peut compromettre les propriétés de mise à la terre et de liaison et nécessiter le remplacement de la boîte de sol.

ADVERTENCIA: Las cajas de piso no se deben sumergir en agua estancada entre la fase de preparación y activación, porque esto puede ocasionar corrosión. La corrosión excesiva puede afectar la conexión a tierra y las uniones de las propiedades y, por consiguiente, será necesario reemplazar la caja de piso.

CAUTION: The disposable cover has not been evaluated for handling loads. Do not walk on or place heavy items on the disposable cover.

ATTENTION : Le couvercle jetable n'a pas été évalué pour la manutention de charges. Ne marchez pas et ne placez pas d'objets lourds sur le couvercle jetable.

PRECAUCIÓN: En lo que respecta a manipulación de cargas, no se ha evaluado la cubierta desechable. No caminar ni colocar objetos pesados sobre la cubierta desechable.

RFB Series Floor Boxes and Activations are UL Listed for use with tile, terrazzo and carpet covered concrete floors.

Les boîtes de sol série RFB et les plaques d'activation sont certifiées UL et peuvent être utilisées avec du carrelage, du terrazzo et des sols en béton recouverts de moquette.

Las cajas para piso y activaciones de la serie RFB están calificadas por UL como aptas para su uso con pisos de baldosa, terrazo y de hormigón cubiertos con alfombra.

PRE-POUR COULÉE PRÉALABLE ANTES DEL VERTIDO

1

Establish device layout and locations.

Note compartment volumes and barrier locations.

Définir la disposition et l'emplacement du dispositif.

Noter les volumes des compartiments et l'emplacement des barrières.

Establezca la distribución y la ubicación de los dispositivos.

Tome nota de los volúmenes de los compartimentos y la ubicación de las barreras.

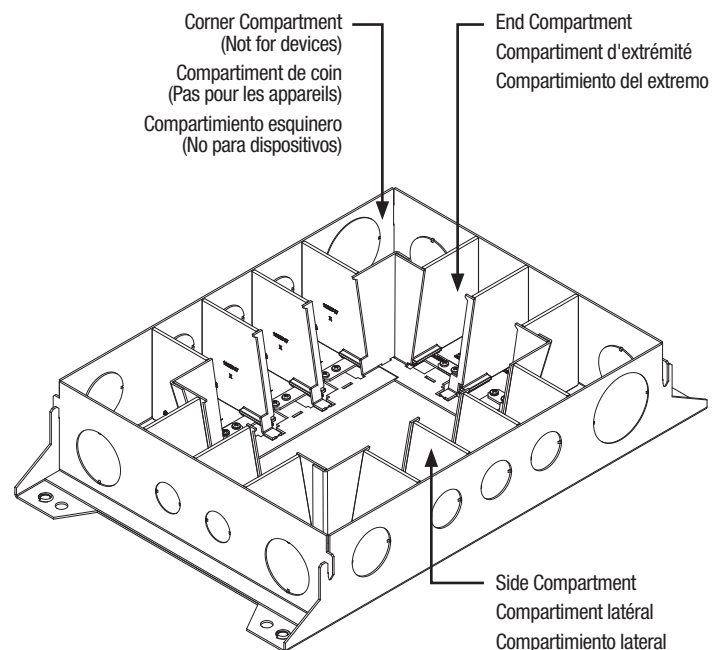

					Knockouts KO Nocauts		
Catalog Number Numéro de catalogue Referencia de catálogo	Min. Pour (with collar) Min. Pour (avec collier) Vertido mín. (con collarín)	Min. Pour (without collar) Min. Pour (sans collier) Vertido mín. (sin collarín)	Volume Each Wiring Compartment Volume de chaque compartiment de câblage Volumen de cada compartimento de cableado	Volume Each Corner (not for devices) Volume chaque compartiment de coin (Pas pour les appareils) compartimento esquinero (No para dispositivos)	Side Compartments 6X Compartiments latéraux 6X Compartimentos laterales 6X	End Compartments 4X Compartiments d'extrémités 4X Compartimentos del extremo 4X	Corner Compartments (not for devices) Compartiments de coins (pas pour les appareils) Compartimentos esquineros (no para dispositivos)
RFBA10R55 RFBA10R550G	6 in. [152 mm]	5.5 in. [140mm]	22.5 cu. In. 369 ml	54.0 cu.in. 885 ml	1" KO behind device (each compartment) Plaque d'éjection 1 po derrière l'appareil (chaque compartiment)" Dispositivo detrás de tapa troquelada de 1" (cada compartimento)	3/4" KO behind device (each compartment) Plaque d'éjection 3/4 po derrière l'appareil (chaque compartiment) Tapa troquelada de 3/4" dispositivo detrás (cada compartimento)	(2) 2" KO pass-through on sides (2) 1-1/4" KO pass-through on sides (1 each on bottom) 2", 1-1/2", 1-1/4", & 1" (2) zones de passage de plaque d'éjection de 2 po sur les côtés (2) zones de passage de plaque d'éjection de 1-1/4 po sur les côtés (1 chacun en bas) 2 po, 1-1/2 po, 1-1/4 po, et 1 po (2) Paso directo de tapa troquelada de 2" en los lados (2) Paso directo de tapa troquelada de 1-1/4" en los lados (cada 1 en la parte inferior) 2", 1-1/2", 1-1/4" y 1"
RFBA10C55 RFBA10C550G	6-1/4 in. [159 mm]	N/A					

2 Locate position and orientation of floorbox. Position floorbox using centering mark identified on top of temporary cover plate.
Repérez la position et l'orientation du boîtier de plancher. Positionnez le boîtier de plancher à l'aide du repère de centrage identifié sur le dessus de la plaque de protection temporaire.

Determine the position and orientation of the floor box. Place the floor box using the centering mark, identified on the top of the temporary cover plate.

3 Determine conduit feed entries.
Déterminez les entrées du conduit d'alimentation.
Determine the entries of the conduits.

BARRIER INSTALLATION

INSTALLATION DE LA BARRIÈRE

INSTALACIÓN DE LA BARRERA DE PROTECCIÓN

Position barriers as required for separation of services. Barriers may be positioned on either side of any compartment. Barrier installation is recommendation prior to concrete pour.

Positionnez les barrières selon les besoins pour la séparation des services. Les barrières peuvent être placées de chaque côté de tout compartiment. Installation de la barrière est recommandé avant le coulage du béton.

Coloque las barreras de protección como corresponda para la separación de los servicios. Las barreras de protección pueden colocarse en cualquiera de los lados de cualquier compartimiento. Se recomienda instalar la barrera de protección antes de verter el hormigón.

1 Slide the barrier mounting clip onto the barrier. Orientation of the barrier may be offset either left or right of the mounting clip as required to maintain separation.

Faites glisser le clip de montage de la barrière sur la barrière. L'orientation de la barrière peut être décalée soit vers la gauche ou à droite de l'agrafe de montage selon les besoins pour maintenir la séparation.

Deslice el clip de fijación de la barrera de protección sobre la barrera de protección. La orientación de la barrera de protección puede desplazarse a la izquierda o la derecha del clip según se necesario para mantener la separación.

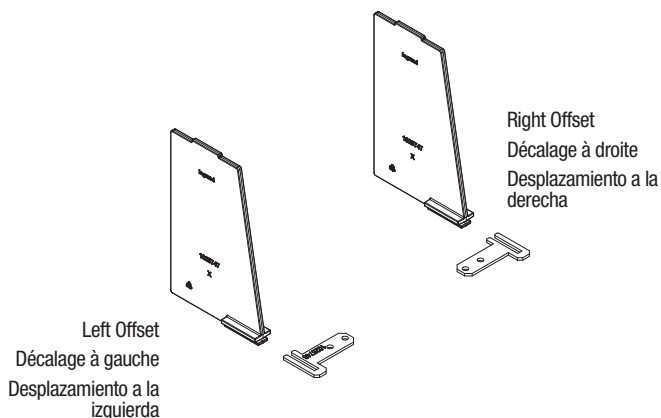

2 Insert the rib on the top edge of the barrier into the slot located at the top of the slide or end bracket.

Insérez la nervure sur le bord supérieur de la barrière dans la fente située en haut de la glissière ou du support d'extrémité.

Inserte la nervadura en el borde superior de la barrera de protección en la ranura situada en la parte superior el soporte del extremo.

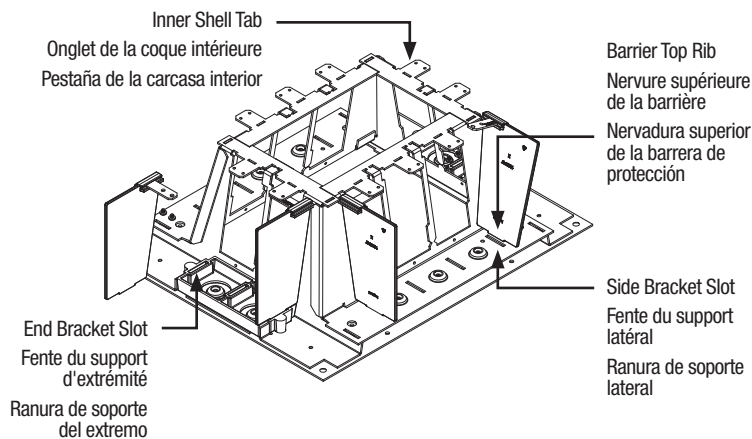

3 Roll the barrier and mounting clip in place and secure to the innershell tab with the (2) mounting screws provided.

Mettez la barrière et le clip de montage en place et fixez-les à la languette de l'étagère intérieure avec les (2) vis de montage fournies.

Haga rodar la barrera de protección y el clip de fijación en su lugar y asegure a la pestaña de la carcasa interior con los (2) tornillos de fijación suministrados.

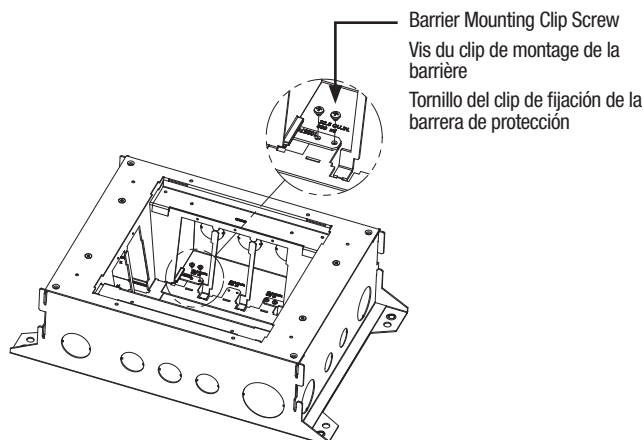

4

Remove the (4) #10-32 flat head screws and lift off the top plate and inner shell from the floorbox base.

Retirez les (4) vis à tête plate n° 10-32 et soulevez la plaque supérieure et la coque intérieure de la base du boîtier de plancher.

Retire los (4) tornillos de cabeza plana #10-32 y levante la placa superior y la carcasa interior de la base de la caja de piso.

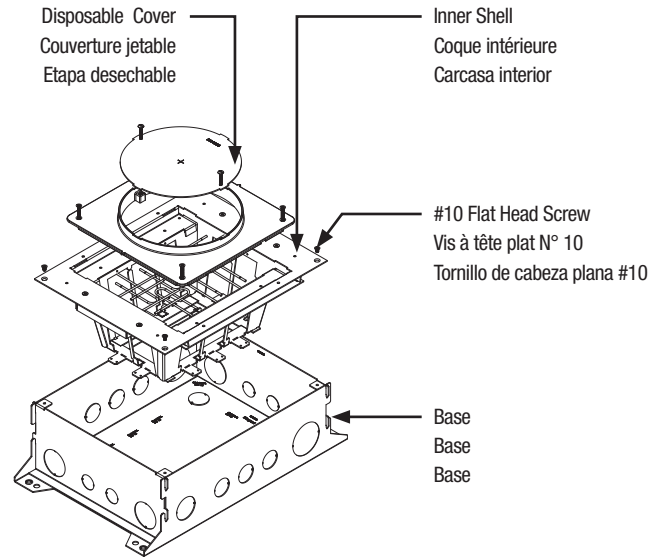
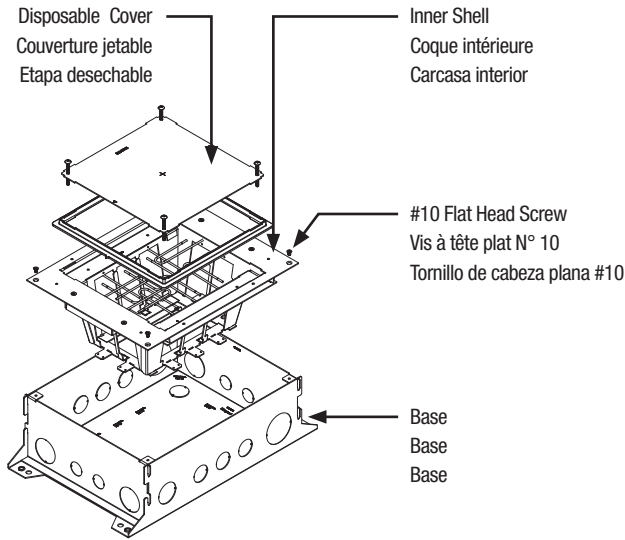

5

Adjacent floor boxes may be connected and fed through interconnected conduits.

Note required use of removable barriers as stated in step 1.

Les boîtiers de plancher adjacents peuvent être connectés et alimentés par des conduits interconnectés.

Notez l'utilisation requise des barrières amovibles comme il est indiqué à l'étape 1.

Las cajas de piso adyacentes pueden conectarse y alimentarse a través de conductos interconectados

Tenga en cuenta que es necesario utilizar barreras desmontables conforme a lo especificado en el paso 1.

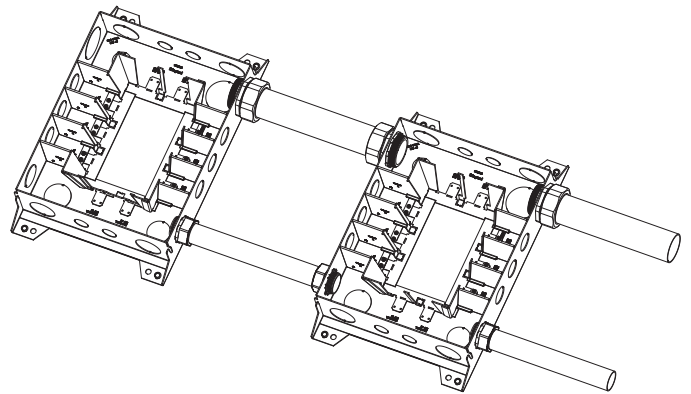

6

Replace inner shell and reattach the top plate.

Remplacez la coque intérieure et refixez la plaque supérieure.

Vuelva a colocar la carcasa interior y fije en la placa superior.

7

Adjust height and level using one of the following applicable methods:

- Leveling screws provided
- Threaded rod and hex nuts above and below anchoring holes
- Inverted leveling screws inserted into EMT driven in place
- Refer to following details to determine minimum and maximum pour heights based on selected floorbox and installation options.

Réglez la hauteur et le niveau à l'aide de l'une des méthodes suivantes:

- Vis fournies de mise à niveau.
- Tige filetée et écrous hexagonaux au-dessus et en dessous des trous d'ancrage
- Vis de mise à niveau inversées dans l'EMT et serrées en place
- Reportez-vous aux détails suivants pour déterminer les hauteurs d'écoulement minimum et maximum en fonction des options d'installation et du boîtier de plancher sélectionnées.

Ajuste la altura y nivele aplicando uno de los siguientes métodos:

- Tornillos de nivelación suministrados
- Varilla roscada y tuercas hexagonales por encima y por debajo de los orificios de anclaje
- Tornillos de nivelación invertidos, insertados en el EMT puestos en su lugar
- Consulte los siguientes detalles para determinar las alturas de vertido mínima y máxima en función de la caja de piso seleccionada y las opciones de instalación.

Leveling using ½ inch EMT and inverted leveling screws
Mise à niveau à l'aide de vis de mise à niveau EMT de ½ pouce et de vis inversées
Nivelación con la EMT de ½ pulgada y tornillos de nivelación invertidos

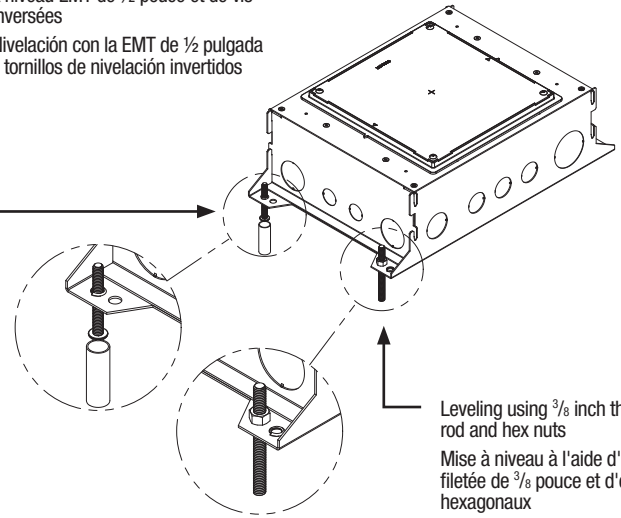

Leveling using ¾ inch threaded rod and hex nuts
Mise à niveau à l'aide d'une tige filetée de ¾ pouce et d'écrous hexagonaux
Nivelación con la varilla roscada de ¾ pulgada y las tuercas hexagonales

8

Secure to form using screws, wire, cable ties, or other method.

Fixez le dispositif pour le mettre en forme à l'aide de vis, de câbles, de serre-câbles ou d'une autre méthode.

Asegure para encofrar mediante tornillos, alambre, abrazaderas para cables u otro método.

**CONCRETE POUR
COULÉE DU BÉTON
VERTIDO DE HORMIGÓN**

1

Screed flush with disposable plate.
Note minimum required pour depths based on floorbox height, options, and future floor coverings.

Mettez-la au même niveau que la plaque jetable.
Notez les profondeurs d'écoulement minimales requises en fonction de la hauteur du boîtier de plancher, des options et des revêtements de sol futurs.

Igualar a ras con la placa desechable.
Tenga en cuenta las profundidades de vertido mínimas requeridas según la altura de la caja de piso, las opciones y los revestimientos futuros del piso.

**1a FLOOR COVERING –
CONVENTIONAL**

For use with carpet or tile up to 3/8 in. [9.5 mm].

**REVÊTEMENT DE SOL –
CONVENTIONNEL**

Pour une utilisation avec des tapis ou des carreaux jusqu'à 3/8 po [9,5 mm]

**RECUBRIMIENTO DE PISO –
CONVENCIONAL**

Para usar con alfombra o azulejos de hasta 3/8 pulg. [9.5 mm].

RFBA10R55 &
RFBA10R55OG

collar removed
sans collier
sin collarín

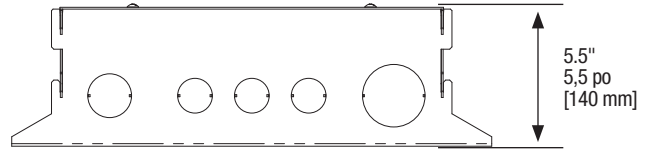
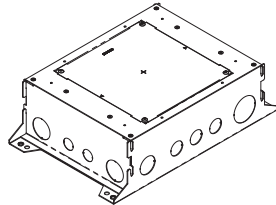

RFBA10R55 &
RFBA10R55OG

with collar
avec collier
con collarín

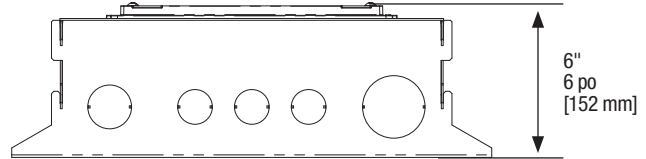
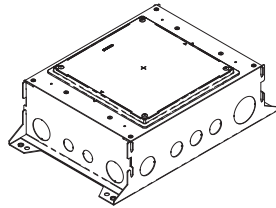

RFBA10C55 &
RFBA10C55OG

with collar
avec collier
con collarín

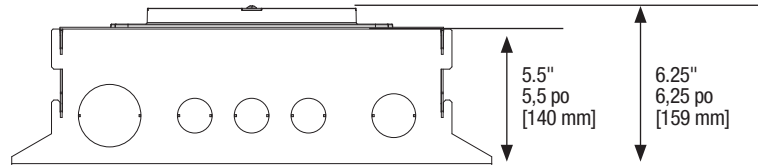
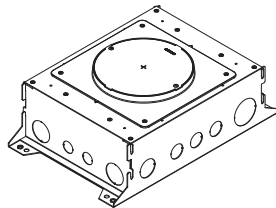

1b FLOOR COVERING - BARE CONCRETE

Cat. Nos. **RFBA10C55** (circular cover) floorbox.

- Cat. No. **8CT-CTR** (not included) recommended when using Evolution 8CT2 series covers. See instructions provided with 8CT-CTR.

REVÊTEMENT DE SOL - BÉTON NU

N° de cat. **RFBA10C55** (couvercle circulaire).

- Le produit de cat. No. **8CT-CTR** (non inclus) recommandé lors de l'utilisation des couvercles de la série Evolution 8CT2. Voir les instructions fournies avec le 8CT-CTR.

RECUBRIMIENTO DE SUELO - HORMIGÓN A LA VISTA

Caja de piso ref. cat. **RFBA10C55** (cubierta circular) de 3/8".

- Se recomienda la ref. cat. **8CT-CTR** (no incluida) para cuando se utilicen las cubiertas de la serie Evolution 8CT2. Consultar las instrucciones suministradas con la referencia 8CT-CTR.

1c FLOOR COVERING - TERRAZZO

Cat. No. **RFBA10C55** (circular cover) floorbox.

- Pour concrete flush with top of floorbox.
- Prior to terrazzo installation, remove temporary cover and attach Cat. No. 8CT-CTR. See instructions provided with 8CT-CTR.

REVÊTEMENT DE SOL - TERRAZZO

Le numéro de cat. No. **RFBA10C55** (couvercle circulaire).

- Coulez le béton au niveau du dessus de la boîte de sol.
- Avant l'installation du terrazzo, retirez le couvercle temporaire et fixez la boîte de sol de catégorie No. 8CT-CTR. Voir les instructions fournies avec le 8CT-CTR.

CUBIERTA DE PISO - TERRAZZO

Caja de piso ref. cat. **RFBA10C55** (cubierta circular).

- Verter el hormigón hasta que quede a ras con la parte superior de la caja de piso.
- Antes de instalar el terrazzo, quitar la cubierta provisional y fijar la ref. cat. 8CT-CTR. Consultar las instrucciones suministradas con la referencia 8CT-CTR.

Cat. No. 8CT-CTR shown on floorbox Cat. No. RFBA10C550

Cat. No. 8CT-CTR indiqué sur le boîtier de plancher Cat. No. RFBA10C55

Ref. de cat. 8CT-CTR illustrada en la caja de piso Ref. de cat. RFBA10C55

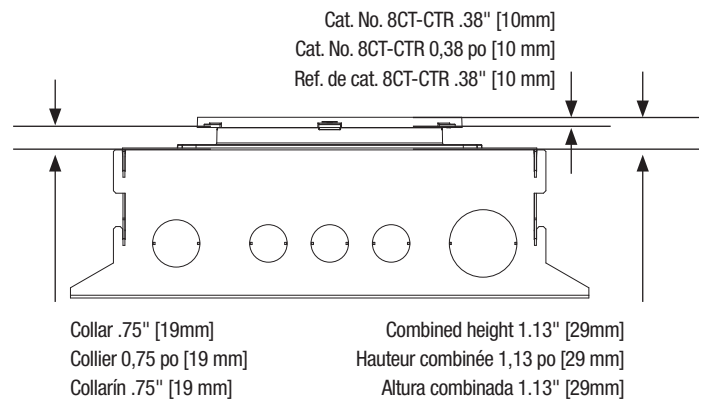
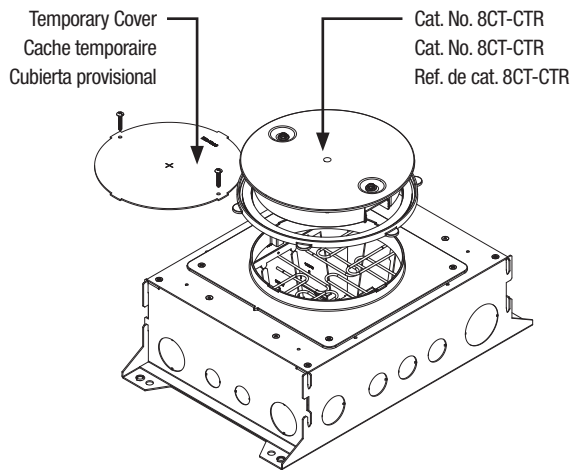

1d DEEP POUR (UP TO 4 INCHES [102 MM])

Cat. No. RFBA10R55 floorboxes – Attach extension ring, Cat. No. RFBA610R4EXT prior to concrete pour. See installation instructions provided with extension ring.

Cat. No. RFBA10C55 floorbox – Attach extension ring, Cat. No. RFBA610C4EXT prior to concrete pour. See installation instructions provided with extension ring.

Extension rings (RFBA610R4EXT and RFBA610C4EXT) will extend above screed line. Upper section of extension ring extending above the concrete screed line to be cut flush prior to activation and cover installation.

PROFONDEUR DE COULÉE (JUSQU'À 4 POUÇES [102 MM])

Boitier de plancher Cat. No. RFBA10R55 – fixez l'anneau de prolongement Cat. No. RFBA610R4EXT avant de couler le béton. Voir les instructions d'installation fournies avec l'anneau de prolongement.

Le numéro de cat. Boîte de sol RFBA10C55 - Fixez l'anneau de rallonge, no de cat. No. RFBA610C4EXT avant la mise en place du béton. Voir les instructions d'installation fournies avec la bague d'extension.

Les anneaux de prolongement (RFBA610R4EXT and RFBA610C4EXT) s'étend au-dessus de la règle à araser. Section supérieure de l'anneau de prolongement allant au dessus de la règle à araser le béton, à découper au niveau avant l'activation et l'installation du cache.

VERTIDO PROFUNDO (HASTA 4 PULGADAS [102 MM])

Caja de piso Ref. de cat. RFBA10R55 – Fije el anillo de extensión, Ref. de cat. RFBA610R4EXT antes de verter el hormigón. Consulte las instrucciones de instalación suministradas con el anillo de extensión.

RFBA10C55, caja de piso: fjar el anillo de extensión, Ref. cat. RFBA610C4EXT antes de verter el hormigón. Consultar las instrucciones de instalación que se suministran con el anillo de extensión.

Los anillos de extensión (RFBA610R4EXT and RFBA610C4EXT) se extenderá por encima de la línea de revestimiento. La sección superior del anillo de extensión que sobrepasa la línea del revestimiento de hormigón debe cortarse a ras antes de la activación y la instalación de la cubierta.

Cat. No. RFBA10R55 with Cat. No. RFBA610R4EXT
Cat. No. RFBA10R55 avec Cat. No. RFBA610R4EXT
Ref. de cat. RFBA10R55 con la Ref. de cat. RFBA610R4EXT

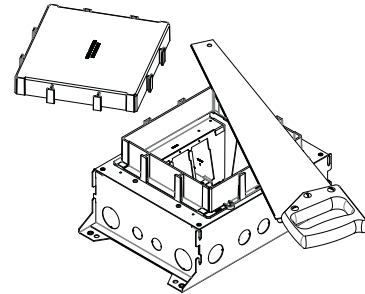
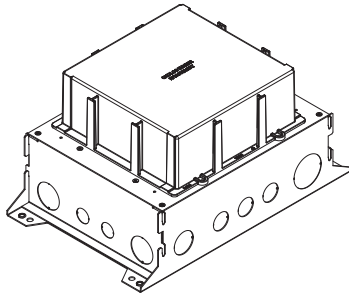

Cat. No. RFBA10C55 with Cat. No. RFBA610C4EXT
Boitiers de plancher Cat. No. RFBA10C55 avec Cat. No. RFBA610C4EXT
Ref. de cat. RFBA10C55 con Ref. de cat. RFBA610C4EXT

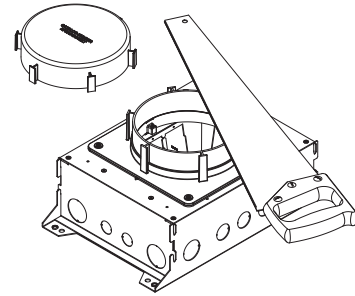
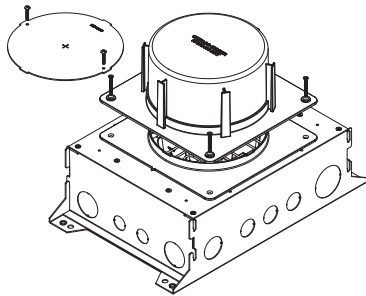

DEVICE PLATE INSTALLATION
INSTALLATION DE LA PLAQUE DU DISPOSITIF
INSTALACIÓN DE LA PLACA DE DISPOSITIVOS

1

Secure receptacle or data connector to device plate.
Fixez le réceptacle ou le connecteur de données à la plaque du dispositif.
Asegure la toma o el conector de datos en la placa de dispositivos

2

Insert lower end of device plate into inner shell.
Insérez l'extrémité inférieure de la plaque du dispositif dans la coque intérieure
Inserte el extremo inferior de la placa de dispositivos en la carcasa interior

3

Secure top of device plate to inner shell with #6-32 screw provided with device plate.
Fixez la partie supérieure de la plaque du dispositif à la coque intérieure à l'aide d'une vis de 6-32 fournie avec la plaque du dispositif.
Asegure la parte superior de la placa de en la carcasa interior con el tornillo #6-32 incluido con la placa de dispositivos.

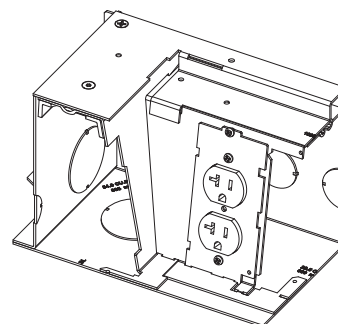
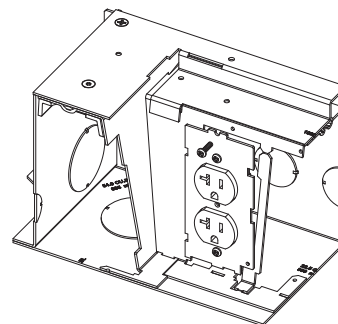

COMBINATION DEVICE PLATE ADAPTER INSTALLATION INSTALLATION DE L'ADAPTATEUR DE PLAQUE DU DISPOSITIF COMBINÉ INSTALACIÓN DEL ADAPTADOR DE PLACA DE DISPOSITIVOS DE COMBINACIÓN

For use with listed NEMA 2 and 3-gang device plates

Pour une utilisation avec les plaques certifiées du dispositif NEMA 2 et 3-gang

Para usar con las placas de dispositivos de 2 y 3 bandas NEMA

1

Grip the vertical rib separating adjacent compartments of the inner shell with pliers and twist. Work the rib back and forth until "V" notch fractures and the rib tears away from bracket above.

Saisissez la nervure verticale qui sépare les compartiments adjacents de la coque intérieure avec des pinces et les tordre. Travaillez la nervure d'avant en arrière jusqu'à ce que l'encoche en « V » se fracture et la nervure s'arrache du support au-dessus.

Sujete la nervadura vertical que separa los compartimientos adyacentes de la carcasa interior con los alicates y retuerza. Mueva la nervadura hacia atrás y hacia delante hasta que se fracture la muesca en "V" y se desprenda la nervadura del soporte que está encima

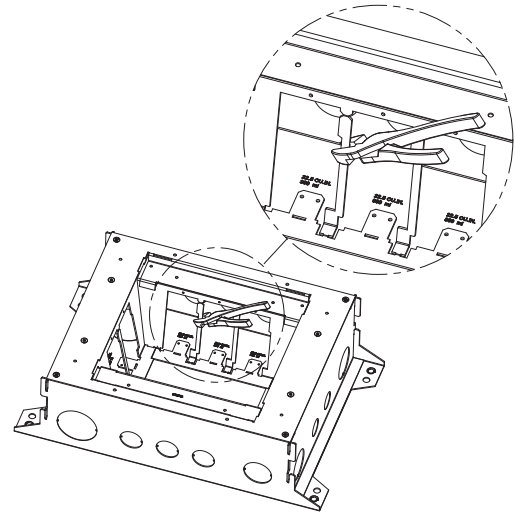

2

Roll the rib inward until lower "V" notch fractures and remove the rib from device mounting bracket. The two adjacent compartments are now combined allowing multi-gang data devices to be mounted using a combination device plate adapter. (Cat. No. RFBA10-2G or RFBA10-3G)

Roulez la nervure vers l'intérieur jusqu'à ce que l'encoche inférieure en « V » se fracture et retirez la nervure du support de montage du dispositif. Les deux compartiments adjacents sont maintenant réunis permettant le montage de dispositifs de données multi-gang en utilisant une adaptateur de plaque du dispositif combiné. (Cat. No. RFBA10-2G ou RFBA10-3G)

Hagan rodar la nervadura hacia dentro hasta que se fracture la muesca en "V" inferior y retire la nervadura del soporte de fijación del dispositivo. Así, se combinan los dos soportes adyacentes con lo que se pueden montar dispositivos de datos de varias bandas mediante el uso de una adaptador de placa de dispositivos de combinación. (Ref. cat. RFBA10-2G o RFBA10-3G)

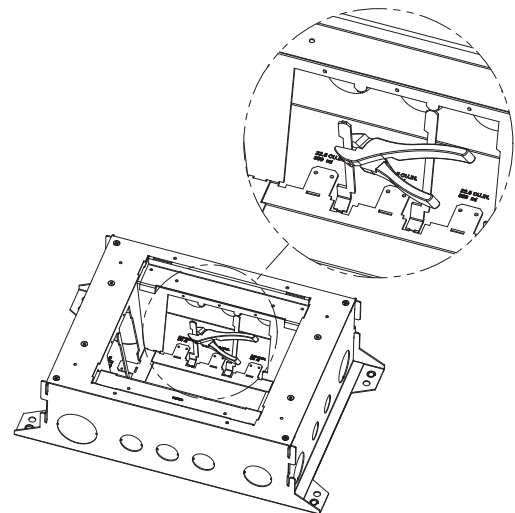

3

Insert lower end of combination device plate adapter into inner shell using the same process as a single device plate.

Insérez l'extrémité inférieure de l'adaptateur de plaque du dispositif de combinaison dans la coque intérieure utilisant le même processus qu'une plaque de dispositif unique.

Inserte el extremo inferior de adaptador de placa de dispositivos de combinación en la carcasa interior siguiendo el mismo proceso que se emplea para la placa de un solo dispositivo.

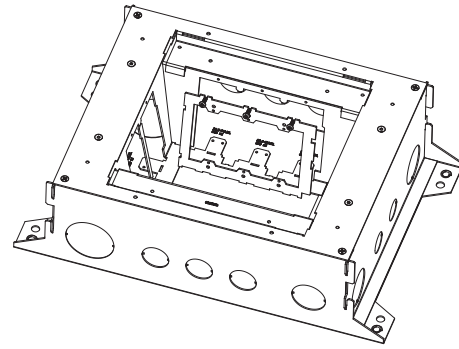

4

Secure top of combination device plate with #6-32 screws provided.

Fixez la partie supérieure de l'adaptateur de plaque du dispositif de combinaison à l'aide des vis n° 6-32, fournies.

Asegure la parte superior de adaptador de placa de dispositivos de combinación con los tornillos #6-32 suministrados.

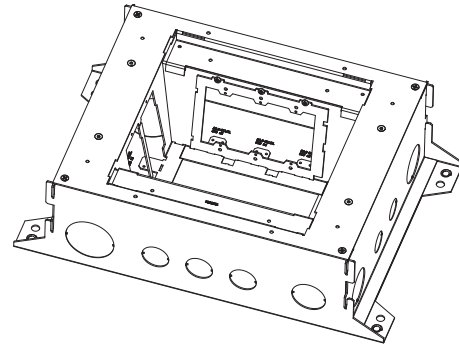

COVER INSTALLATION INSTALLATION DU CACHE INSTALACIÓN DE LA CUBIERTA

1

Install FloorPort series cover (FPLBTC, FPLCTC) per instructions provided with product on Cat. Nos. RFBA10R55 series floorboxes.

Install 8-inch Evolutions series cover (8CT2, 8CTC2) per instructions provided with product on Cat. Nos. RFBA10C55 series floorboxes.

Installez le couvercle de la série Floor Port (FPLBTC, FPLCTC) selon les instructions fournies avec le produit sur les boîtes de sol de la série RFBA10R55.

Installez le couvercle de la série Evolutions 8 pouces (8CT2, 8CTC2) selon les instructions fournies avec le produit sur les boîtes de sol de la série RFBA4C. Nos. RFBA10C55.

Instalar la cubierta de la serie FloorPort (FPLBTC, FPLCTC) conforme a las instrucciones suministradas con las cajas de piso de la serie ref. cat. RFBA10R55.

Instalar la cubierta de la serie Evolutions (8CT2, 8CTC2) de 8 pulgadas conforme a las instrucciones suministradas con las cajas de piso la serie ref. cat. RFBA10C55.

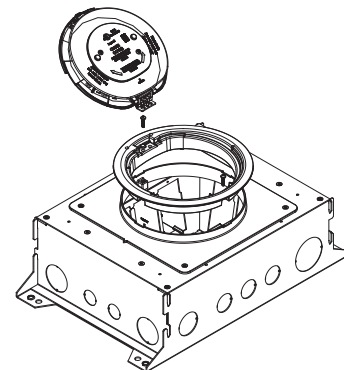
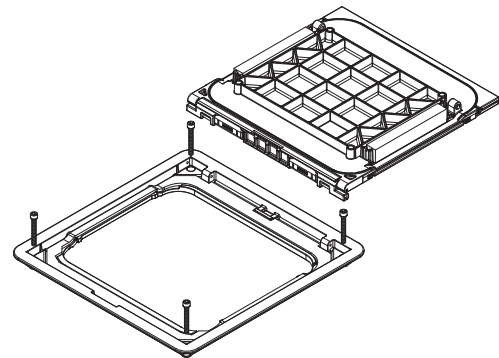

No: 1025916 1022

legrand®

860.233.6251
1.877.BY.LEGRAND
www.legrand.us
www.legrand.ca

