



PACKOUT™ COMPACT DEBRIS SEPARATOR SÉPARATEUR DE DÉBRIS COMPACT PACKOUT™ SEPARADOR DE RESIDUOS COMPACTO PACKOUT™

IMPORTANT SAFETY INSTRUCTIONS

⚠WARNING To reduce the risk of electric shock, fire and/or serious injury, read all safety warnings, instructions, illustrations, and specifications provided with this product, as well as those provided with the power tool, battery pack, and charger. Save all warnings and instructions for future reference. The term "power tool" in the warnings refers to your mains-operated (corded) power tool or battery-operated (cordless) power tool.

•Always use common sense and be cautious when using tools. It is not possible to anticipate every situation that could result in a dangerous outcome. Do not use this tool if you do not understand these operating instructions or you feel the work is beyond your capability; contact Milwaukee Tool or a trained professional for additional information or training.

•Do not transport the PACKOUT™ Compact Debris Separator vertically on a vehicle wall.

⚠WARNING Some dust created by power sanding, sawing, grinding, drilling, and other construction activities contains chemicals known to cause cancer, birth defects or other reproductive harm. Some examples of these chemicals are:

- lead from lead-based paint
- crystalline silica from bricks and cement and other masonry products, and
- arsenic and chromium from chemically-treated lumber.

Your risk from these exposures varies, depending on how often you do this type of work. To reduce your exposure to these chemicals: work in a well ventilated area, and work with approved safety equipment, such as those dust masks that are specially designed to filter out microscopic particles.

SPECIFICATIONS

Cat. No.	49-90-2200
Vacuum House Connection	2-1/2"
Hose Adapter	1-7/8" and 2-1/2"
Expandable Hose Connection	1-7/8"
Debris Capacity	2.5 gal
Caster Wheels Cat. No.	49-90-2201
	(not included)

FUNCTIONAL DESCRIPTION

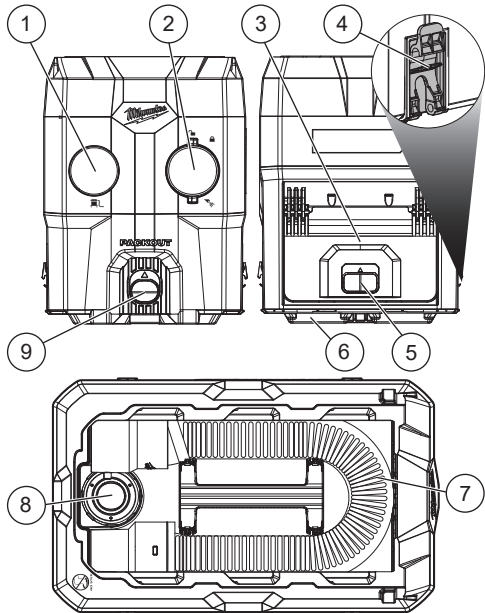

- | | |
|-------------------------------|-------------------------------|
| 1. Vacuum hose connection | 5. Door latch |
| 2. Expandable hose connection | 6. PACKOUT™ cleats |
| 3. Transparent debris door | 7. Expandable hose connection |
| 4. Vacuum mounting clips | 8. Multi-fit hose adapter |
| | 9. PACKOUT™ latch |

DIRECTIVES DE SÉCURITÉ IMPORTANTES

⚠AVERTISSEMENT Afin de minimiser le risque de décharge électrique, d'incendie et de blessures graves, veiller à lire tous les avertissements de sécurité, toutes les instructions, toutes les illustrations, toutes les spécifications fournies avec ce produit, ainsi que tous ceux qui accompagnent l'outil électrique, le bloc-piles et le chargeur. Conserver tous les avertissements et toutes les instructions pour les consulter ultérieurement. Le terme « outil électrique », utilisé dans tous les avertissements ci-dessous, désigne tout outil fonctionnant sur secteur (câblé) ou sur batteries (sans fil).

•Toujours faire preuve de bons sens et procéder avec prudence lors de l'utilisation d'outils. C'est impossible de prévoir toutes les situations dont le résultat est dangereux. Ne pas utiliser cet outil si vous ne comprenez pas ces instructions d'opération ou si vous pensez que le travail dépasse votre capacité ; veuillez contacter Milwaukee Tool ou un professionnel formé pour recevoir plus d'information ou formation.

•Ne pas transporter le séparateur de déchets compact PACKOUT™ en verticale sur une paroi de véhicule sauf.

⚠AVERTISSEMENT Certaines poussières générées par les activités de ponçage, de coupe, de rectification, de perçage et d'autres activités de construction contiennent des substances considérées être la cause de malformations congénitales et de troubles de l'appareil reproducteur. Parmi ces substances figurent:

- le plomb contenu dans les peintures à base de plomb;
 - la silice cristalline des briques, du ciment et d'autres matériaux de maçonnerie, ainsi que
 - l'arsenic et le chrome des sciages traités chimiquement.
- Les risques encourus par l'opérateur envers ces expositions varient en fonction de la fréquence de ce type de travail. Pour réduire l'exposition à ces substances chimiques, l'opérateur doit: travailler dans une zone bien ventilée et porter l'équipement de sécurité approprié, tel qu'un masque anti-poussière spécialement conçu pour filtrer les particules microscopiques.

SPECIFICATIONS

No de Cat.	49-90-2200
Connexion de la maison sous vide	64 mm (2-1/2")
Adaptateur de tuyau	47,6 mm et 64 mm (1-7/8" ou 2-1/2")
Raccord de tuyau extensible	47,6 mm (1-7/8")
Capacité de débris	9,5 L (2,5 gal)
Caster Wheels No de Cat.	49-90-2201
	(non inclus)

DESCRIPTION FONCTIONNELLE

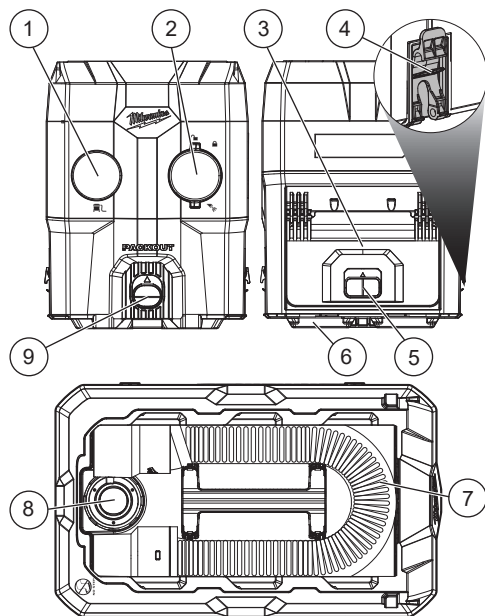

- | | |
|------------------------------------|----------------------------------|
| 1. Connexion à tuyau d'aspirateur | 6. Barrettes PACKOUT™ |
| 2. Connexion à tuyau d'application | 7. Tuyau expansible |
| 3. Porte de déchets claire | 8. Adaptateur de tuyau multi-fit |
| 4. Clips de montage sur aspirateur | 9. PACKOUT™ avant |
| 5. Loquet de la porte arrière | |

INSTRUCCIONES DE SEGURIDAD IMPORTANTES

⚠ADVERTENCIA Para reducir el riesgo de descarga eléctrica, incendio y lesiones graves, lea todas las advertencias de seguridad, las instrucciones, las ilustraciones y las especificaciones que se incluyen con este producto, así como aquellas que vienen con la herramienta eléctrica, la batería y el cargador. Guarde todas las advertencias y las instrucciones para su futura consulta. La palabra "herramienta eléctrica" en las advertencias se refiere a una herramienta eléctrica que funciona con electricidad (cable) o con pilas o baterías (inalámbrica).

•Válgase siempre de su sentido común y sea cuidadoso cuando utilice herramientas. No es posible anticipar todas las situaciones que podrían tener un desenlace peligroso. No utilice esta herramienta si no entiende estas instrucciones de uso o si considera que el trabajo a realizar supera sus capacidades, comuníquese con Milwaukee Tool o con un profesional capacitado para recibir capacitación o información adicional.

•No transporte el separador de residuos compacto PACKOUT™ en vertical sobre una pared de vehículo.

⚠ADVERTENCIA Algunos polvos generados por el lijado eléctrico, aserrado, pulido, taladrado y otras actividades de construcción contienen químicos identificados como causantes de cáncer, defectos congénitos u otros daños reproductivos. Algunos ejemplos de estos químicos son:

- plomo de pintura basada en plomo
 - dióxido de silicio de los ladrillos y el cemento y otros productos de albañilería y
 - arsénico y cromo de madera con tratamiento químico.
- Su riesgo por estas exposiciones varía, dependiendo de la frecuencia con que realice este tipo de trabajo. Para reducir su exposición a estos químicos: trabaje en un área bien ventilada y trabaje con equipo de seguridad aprobado, como mascarillas protectoras contra polvo especialmente diseñadas para filtrar partículas microscópicas.

ESPECIFICACIONES

Cat. No.	49-90-2200
Conexión de la casa de vacío	64 mm (2-1/2")
Adaptador de manguera	47,6 mm o 64 mm (1-7/8" y 2-1/2")
Conexión de manguera expandible	47,6 mm (1-7/8")
Debris Capacity	9,5 L (2,5 gal)
Rueditas Cat. No.	49-90-2201
	(no incluidas)

DESCRIPCION FUNCIONAL

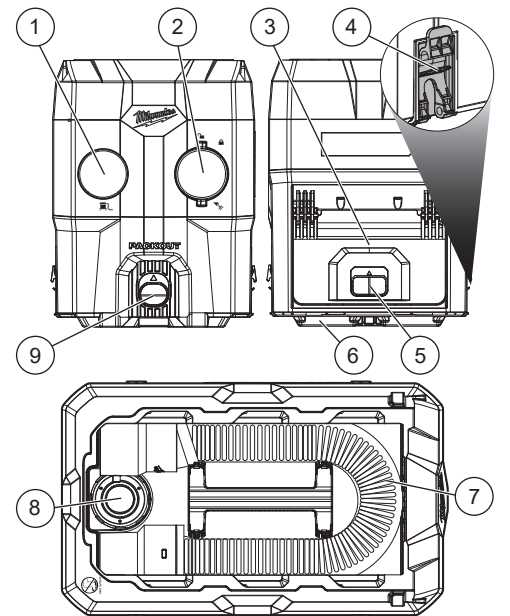

- | | |
|---------------------------------------|---|
| 1. Conexión de manguera de aspiradora | 6. Taquetes PACKOUT™ |
| 2. Conexión de manguera de aplicación | 7. Manguera expansiva de aplicación |
| 3. Puerta de residuos transparente | 8. Adaptador de manguera de ajuste múltiple |
| 4. Ganchos de montaje de aspiradora | 9. PACKOUT™ delantero |
| 5. Pestillo de la puerta trasera | |

SYMBOLOLOGY

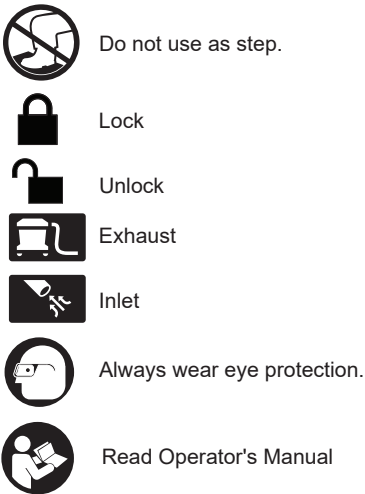

ASSEMBLY

Connecting the Debris Separator

- Center the tool on top of the vacuum.
- On all 4 corners, retract the clips down from the tool.
- Clip the tool into place using the storage tie-downs on the vacuum. Ensure all corners are clipped into place.
- To **uninstall** the tool, release the clips on each corner and unclip from the vacuum. Remove the tool from the vacuum.

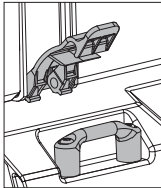

Attaching the Expandable Hose

- To install:**
- Remove the expandable hose from the top of the tool.
 - Insert into expandable hose port on the vacuum with two pegs, and turn the hose to lock into place.
 - Attach the accessory to the end of the hose for the vacuuming application (optional).

To uninstall:

- Remove the accessory from the expandable hose.
- Turn the expandable hose to unlock the hose from the tool.
- Reinstall the expandable hose onto the top of the tool.

OPERATION

Using the Debris Separator

- Remove the universal hose adapter from the top of the tool, if needed, and insert the hose adapter into the vacuum hose connection port of the debris separator.
- Attach the vacuum hose to the vacuum hose connection on the tool.
- Turn on the vacuum, and monitor the amount of debris coming into the bottom of the separator.
- When the separator is full, open the debris door until it clicks into place and empty the debris over a garbage can. Ensure most of the debris is out of the separator, and ensure the seal of the debris door is clean before closing the door.

Unclogging the Debris Separator

- Turn vacuum off.
- Open the transparent debris door on the back of the separator.
- Twist both red tabs near the top of the debris door towards the door, causing the cyclone plate to lower.
- Clear out any stuck debris or clogs from the separator.
- Lift the cyclone plate back up and twist the red tabs back away from the door to secure it into place.
- Close the debris door and resume work.

SERVICE - UNITED STATES

1-800-SAWDUST (1.800.729.3878)
Monday-Friday, 7:00 AM - 6:30 PM CST
or visit www.milwaukeetool.com

Contact Corporate After Sales Service Technical Support with technical, service/repair, or warranty questions.

Email: metproductsupport@milwaukeetool.com

Become a Heavy Duty Club Member at www.milwaukeetool.com to receive important notifications regarding your tool purchases.

SERVICE - CANADA

Milwaukee Tool (Canada) Ltd
1.877.948.2360
Monday-Friday, 7:00 AM - 4:30 PM CST
or visit www.milwaukeetool.ca

PICTOGRAPHIE



MONTAGE DE L'OUTIL

Installation / désinstallation du séparateur de déchets d'un aspirateur de MILWAUKEE

- Centrer l'outil au-dessus de l'aspirateur.
- Rétracter, sur les 4 coins, les crochets en bas de l'outil.
- Accrocher l'outil sur place à l'aide des sangles à cliquet dans l'aspirateur. Constaté que tous les coins sont accrochés en place.
- Pour **désinstaller** l'outil, décrocher les crochets de chacun des coins et décrocher l'aspirateur. Retirer l'outil de l'aspirateur.

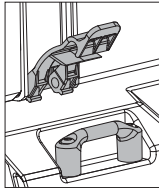

Raccordement du tuyau d'application

Pour installer :

- Retirez le tuyau extensible du haut de l'outil.
- Insérez dans l'orifice de tuyau extensible de l'aspirateur avec deux chevilles et tournez le tuyau pour le verrouiller en place.
- Fixez l'accessoire à l'extrémité du tuyau pour l'application d'aspiration (en option).

Pour désinstaller :

- Retirez l'accessoire du tuyau extensible.
- Tournez le tuyau extensible pour déverrouiller le tuyau de l'outil.
- Réinstallez le tuyau extensible sur le dessus de l'outil.

MANIEMENT

Utilisation du séparateur de déchets

- Retirez l'adaptateur de tuyau universel du haut de l'outil, si nécessaire, et insérez l'adaptateur de tuyau dans l'orifice de raccordement du tuyau d'aspiration du séparateur de déchets.
- Fixez le tuyau d'aspiration au raccord du tuyau d'aspiration de l'outil.
- Allumez l'aspirateur et surveillez la quantité de déchets entrant dans le fond du séparateur.
- Lorsque le séparateur est plein, ouvrez la porte à déchets jusqu'à ce qu'elle s'enclenche et videz les déchets au-dessus d'une poubelle. Assurez-vous que la plupart des déchets sont sortis du séparateur et assurez-vous que le joint de la porte à déchets est propre avant de fermer la porte.

Débouchage du séparateur de déchets

- Éteindre l'aspirateur.
- Ouvrez la porte transparente à déchets à l'arrière du séparateur.
- Tournez les deux languettes rouges près du haut de la porte à déchets vers la porte, ce qui fait baisser la plaque du cyclone.
- Éliminez les déchets coincés ou les obstructions du séparateur.
- Soulevez le séparateur et tournez les languettes rouges pour les éloigner de la porte pour le fixer en place.
- Fermez la porte à déchets et reprenez le travail.

SERVICE - CANADA

Milwaukee Tool (Canada) Ltd
1.877.948.2360
Monday-Friday, 7:00 AM - 4:30 PM CST
www.milwaukeetool.ca

SIMBOLOGÍA

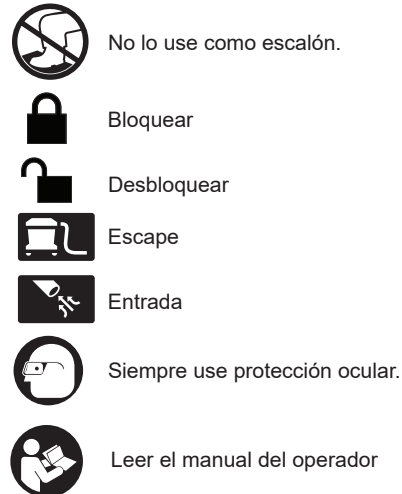

ENSAMBLAJE

Instalación/desinstalación del separador de residuos de una aspiradora de MILWAUKEE

- Centre la herramienta en la parte superior de la aspiradora.
- En las 4 esquinas, retraiga los ganchos hacia abajo de la herramienta.
- Enganche la herramienta en su lugar con las cintas de amarre con seguros que están en la aspiradora. Asegúrese de que todas las esquinas estén enganchadas en su lugar.
- Para **desinstalar** la herramienta, suelte los ganchos de cada una de las esquinas y desenganchela de la aspiradora. Quite la herramienta de la aspiradora.

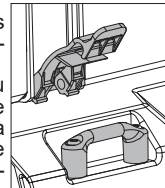

Fijación de la manguera de aplicación

Para instalar:

- Retire la manguera expandible de la parte superior de la herramienta.
- Insértelo en el puerto de la manguera expandible de la aspiradora con dos clavijas y gire la manguera para bloquearla en su lugar.
- Conecte el accesorio al extremo de la manguera para la aplicación de aspiración (opcional).

Para desinstalar:

- Retire el accesorio de la manguera expandible.
- Gire la manguera expandible para desbloquear la manguera de la herramienta.
- Vuelva a instalar la manguera expandible en la parte superior de la herramienta.

OPERACION

Uso del separador de residuos

- Retire el adaptador de manguera universal de la parte superior de la herramienta, si es necesario, e inserte el adaptador de manguera en el puerto de conexión de la manguera de vacío del separador de escombros.
- Conecte la manguera de vacío a la conexión de la manguera de vacío de la herramienta.
- Encienda la aspiradora y controle la cantidad de residuos que entran en la parte inferior del separador.
- Cuando el separador esté lleno, abra la puerta de escombros hasta que encaje en su lugar y vacíe los escombros sobre un bote de basura. Asegúrese de que la mayoría de los escombros estén fuera del separador y asegúrese de que el sello de la puerta de escombros esté limpio antes de cerrar la puerta.

Desatascar el separador de escombros

- Apague la aspiradora.
- Abra la puerta transparente de residuos en la parte posterior del separador.
- Gire ambas lengüetas rojas cerca de la parte superior de la puerta de escombros hacia la puerta, lo que hace que la placa ciclónica baje.
- Limpie cualquier residuo atascado u obstrucción del separador.
- Levante el separador hacia arriba y gire las lengüetas rojas hacia atrás lejos de la puerta para asegurarlo en su lugar.
- Cierre la puerta de escombros y reanude el trabajo.

SOPORTE DE SERVICIO - MEXICO

CENTRO DE ATENCION A CLIENTES
Techronic Industries Mexico, S.A. de C.V.
Av. Presidente Masarik 29 Piso 7
11560 Polanco V Seccion
Miguel Hidalgo, Distrito Federal, México
01 (800) 030-7777 o (55) 4160-3540
Lunes a Viernes (9am a 6pm)
O contáctanos en www.milwaukeetool.com.mx