



## SYMBOLS ON PRODUCT

-  Warning or Caution
-  Wear Approved Eye Protection
-  NOT insulated - Will NOT protect against electric shock
-  Read Instructions

## INSTRUCTIONS

## FOR BEST RESULTS (FIG. A):

1. Strip stranded copper wire to the terminal manufacturer's suggested length:
2. Insert stripped wire into the appropriate sized ferrule, as designated by the terminal manufacturer.
3. Place wire and terminal between the multiple jaws at the head of the tool ①.
4. Line up the terminal so that the metal collar will be compressed by the crimping tool.
5. Squeeze the handles together until they release, indicating a complete crimp cycle.

**NOTE:** Once a crimping cycle has been started, the handles will not release until a complete crimp cycle has been achieved or by triggering lever ② on the bottom handle.

6. Remove the crimped assembly from the tool and verify that the terminal is securely crimped onto the wire.

## TO ADJUST THE FORCE REQUIRED FOR CRIMPING (FIG. B):

1. Make sure the tool is completely open.
2. Using a phillips screwdriver, remove the screw ③ holding the adjustment knob ④ in place.
3. Turn the adjustment knob to the desired setting, then replace and tighten the screw.
4. Test the tool's actuation and repeat steps 1 – 3 until the desired crimp force is achieved.





**NOTE:** For a lower crimping force, turn the adjustment knob counterclockwise one notch at a time; for more crimping force turn the knob clockwise.

## CUSTOMER SERVICE

## KLEIN TOOLS, INC.

450 Bond Street, Lincolnshire, IL 60069 1-800-553-4676  
[customerservice@kleintools.com](mailto:customerservice@kleintools.com) [www.kleintools.com](http://www.kleintools.com)  
 Altec is a registered trademark of Altec Industries, Inc

## SÍMBOLOS EN EL PRODUCTO

-  Advertencia o precaución
-  Use protección para ojos aprobada
-  SIN aislamiento - NO brinda protección contra choque eléctrico
-  Lea las instrucciones

## INSTRUCCIONES

## PARA OBTENER MEJORES RESULTADOS (FIG. A):

1. Pele el cable de cobre trenzado hasta la longitud sugerida por el fabricante de la terminal.
2. Inserte el cable pelado en la férula del tamaño correcto, según las indicaciones del fabricante de la terminal.
3. Coloque el cable y la terminal entre las múltiples mordazas de la cabeza de la herramienta ①.
4. Alinee la terminal de manera que la herramienta de ponchado comprima el collarín de metal.
5. Presione ambos mangos hasta que queden juntos y se suelten, indicando un ciclo de ponchado completo.

**NOTA:** una vez que comience un ciclo de ponchado, los mangos no se podrán liberar hasta que se complete el ciclo de ponchado o hasta que se accione la palanca ② en el mango inferior.

6. Retire el conjunto ponchado de la herramienta y verifique que la terminal esté firmemente ponchada en el cable.

## PARA AJUSTAR LA FUERZA NECESARIA PARA EL PONCHADO (FIG. B):

1. Asegúrese de que la herramienta esté completamente abierta.
2. Con un desarmador de punta Phillips, retire el tornillo ③ que sostiene la perilla de ajuste ④ en su lugar.
3. Gire la perilla de ajuste a la posición deseada, luego reemplace y ajuste el tornillo.
4. Pruebe el funcionamiento de la herramienta y repita los pasos 1 a 3 hasta que alcance la fuerza de ponchado deseada.





**NOTA:** para una fuerza de ponchado menor, gire la perilla de ajuste en sentido contrario a las agujas del reloj una muesca a la vez; para una fuerza de ponchado mayor, gire la perilla en sentido a las agujas del reloj.

## SERVICIO AL CLIENTE

## KLEIN TOOLS, INC.

450 Bond Street, Lincolnshire, IL 60069 1-800-553-4676  
[customerservice@kleintools.com](mailto:customerservice@kleintools.com) [www.kleintools.com](http://www.kleintools.com)  
 Altec es una marca registrada de Altec Industries, Inc.

## SYMBOLES SUR LE PRODUIT

-  Avertissement ou mise en garde
-  Porter une protection oculaire approuvée
-  NON ISOLÉ; NE PROTÈGE PAS contre les chocs électriques
-  Lire les instructions

## INSTRUCTIONS

## POUR DES RÉSULTATS OPTIMAUX (FIG. A)

1. Dénudez le fil de cuivre multibrin à la longueur suggérée par le fabricant de la borne.
2. Insérez l'extrémité dénudée du fil dans la virole de la taille appropriée, comme indiqué par le fabricant de la borne.
3. Placez le fil et la borne entre les multiples mâchoires à la tête de l'outil ①.
4. Alignez la borne de manière à ce que le collier métallique soit compressé par l'outil à sertir.
5. Serrez les poignées fermement jusqu'à ce qu'elles se relâchent, ce qui indique que le cycle de sertissage est complet.

**REMARQUE :** Une fois le sertissage commencé, les poignées ne se relâchent pas tant que le cycle n'est pas terminé ou que le levier ② de la poignée inférieure n'a pas été déclenché.

6. Retirez l'assemblage sertie de l'outil pour vérifier que la borne est solidement sertie sur le fil.

## POUR AJUSTER LA FORCE DE SERTISSAGE REQUISE (FIG. B)

1. Assurez-vous que l'outil est complètement ouvert.
2. À l'aide d'un tournevis à tête cruciforme, retirez la vis ③ qui maintient le bouton d'ajustement ④ en place.
3. Tournez le bouton d'ajustement jusqu'au réglage désiré, puis remplacez et serrez la vis.
4. Testez l'actionnement de l'outil et répétez les étapes 1 à 3 jusqu'à l'obtention de la force de sertissage désirée.

**REMARQUE :** Pour réduire la force de sertissage, tournez le bouton de réglage dans le sens antihoraire, un cran à la fois. Pour augmenter la force de sertissage, tournez le bouton dans le sens horaire.

## SERVICE À LA CLIENTÈLE

## KLEIN TOOLS, INC.

450 Bond Street, Lincolnshire, IL 60069 1-800-553-4676  
[customerservice@kleintools.com](mailto:customerservice@kleintools.com) [www.kleintools.com](http://www.kleintools.com)  
 Altec est une marque déposée d'Altec Industries, Inc.

**INSTRUCTIONS - RATCHETING FERRULE CRIMPERS**  
**INSTRUCCIONES - PINZA PONCHADORA DE FÉRULAS**  
**INSTRUCTIONS - PINCE À SERTIR À CLIQUET POUR VIROLES**

FIG. A

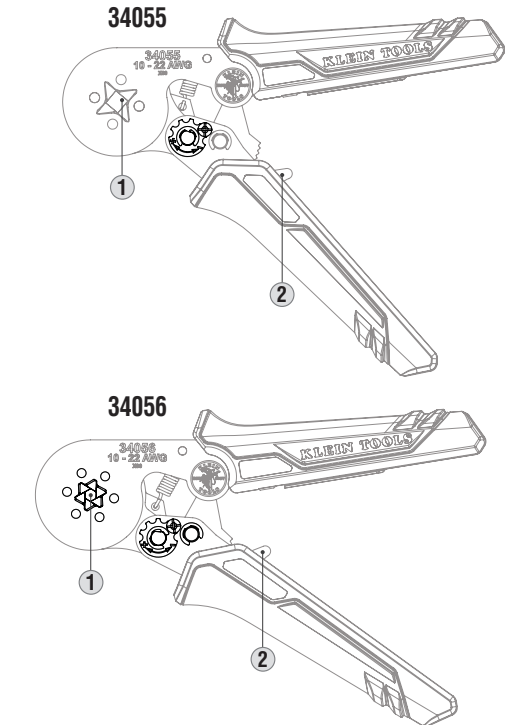

FIG. B

