

DCC-9-BOX

Electric Vehicle Energy
Management System (EVEMS)

Contrôleur de charge pour véhicules électriques

ENGLISH

FRANÇAIS

GENERATION 3 GÉNÉRATION 3

INSTALLATION MANUAL

MANUEL D'INSTALLATION



MODELS MODÈLES

DCC-9-BOX, DCC-9-BOX-3R, DCC-9-BOX3, DCC-9-BOX6

MAIN POWER SUPPLY

120/240-208V, Single Phase
60A - 70A - 80A - 90A - 100A - 125A

ALIMENTATION PRINCIPALE

120/240-208V, Monophasé
60A - 70A - 80A - 90A - 100A - 125A

APPROVED MARKET

North America

MARCHÉ AGRÉÉ

Amérique du Nord



Read and save these instructions

Lire et garder ces instructions

Designed by
Design par



Manufactured by
Manufacturé par



ENGLISH**TABLE OF CONTENTS**

About This Manual	3
Safety Information	4
Specifications	5
Characteristics	5
DCC-9-BOX and DCC-9-BOX-3R	7
Typical Installation	8
DCC Installation	8
Maintenance	9
Internal Components	9
DCC-9-BOX3 and DCC-9-BOX6	11
Typical Installation	12
DCC Installation	12
Maintenance	14
Dimensions	14

ABOUT THIS MANUAL**ERRORS AND INACURACIES**

For any inaccuracy or omission, or to forward any general comments or suggestions concerning the quality of this manual, please send an email to support@rve-usa.com.

COPYRIGHTS AND TRADE NAMES

All information's in this manual are subject to copyright protection and other intellectual property protection of **THERMOLEC LTÉE. / RECHARGE VÉHICULE ÉLECTRIQUE** and its licensors. This installation manual cannot be modified, reproduced or copied without a prior written authorisation from **THERMOLEC LTÉE. / RECHARGE VÉHICULE ÉLECTRIQUE** and its licensors. Additional information's are available on request. The following logos are trade names or trademarks of **THERMOLEC LTÉE. / RECHARGE VÉHICULE ÉLECTRIQUE** in the United States and in Canada.

**DCC – EVEMS**

All other trade names mentioned in this document are the property of their respective owners and their uses in this manual does not means a sponsorship or approval of the product. The use of any trade name shown in this document is strictly forbidden.

In this document, the terms DCC – EVEMS and DCC are equivalent.

SAFETY INFORMATION

This document describes important safety instructions which must be followed during installation, maintenance and application of the DCC – Electric Vehicle Energy Management System (EVEMS).

Warning

Read all instructions prior using this product.

Always disconnect the DCC – EVEMS power supply before any works.

Use only the DCC – EVEMS by following the technical specifications indicated in this installation manual.

Do not install the DCC – EVEMS nearby inflammable materials, explosives or fuels, chemical products and vapors.

Never spray the DCC – EVEMS with water or any other liquids.

Stop using the DCC – EVEMS immediately if defective, cracked, broken or damaged.

Never try to modify, repair or dismantle the DCC – EVEMS. Please contact the manufacturer for any malfunction.

Never insert a sharp object inside the DCC – EVEMS at the risk of causing damages to the components.

Any improper use of the DCC – EVEMS could result in serious injuries which may cause death.

For a vertical installation on a wall, refer to the information's on the enclosure for the choice of mounting position.

Precautions

Any improper use of the DCC – EVEMS can cause damages and premature wear of the components, which voids the warranty.

Operating temperature: -22 °F to 113 °F (-30 °C to 45 °C)

Storage temperature: -4 °F to 158 °F (-20 °C to 70 °C).

The installation of the DCC – EVEMS must be done in accordance with the latest local electrical code requirements.

Notes

It is recommended to schedule the charging of the vehicle during hours of low electrical consumption to minimize interruptions to the electric charging station.

Always check that the DCC – EVEMS is adequately fixed to the wall or ceiling or in a location to avoid any damages.

Not limited to compatibility with electric vehicle charging stations, this product can be installed with resistive loads of up to 60A and inductive loads of up to 40A.

It is the installer's responsibility to make sure that the electric power

source is adequate for the use of the DCC – EVEMS.

Do not use any cleaning solvents to clean the DCC – EVEMS.

Limited warranty

1 RECHARGE VÉHICULE ÉLECTRIQUE warrants the integrated controls against any defects for a period of one year from the shipping date. The warranty is limited to the equipment and components supplier by **RECHARGE VÉHICULE ÉLECTRIQUE**

2 In case of incorrect installation, inappropriate use or repairs done by unauthorized personnel by **RECHARGE VÉHICULE ÉLECTRIQUE**, the warranty will be automatically void.

3 RECHARGE VÉHICULE ÉLECTRIQUE undertakes to repair or replace, at site or at the manufacturing location, at his option, the defective material only after an evaluation made by its representative.

4 RECHARGE VÉHICULE ÉLECTRIQUE will not be held liable for damages or delays and will not be required to pay transport cost of the EVEMS said to be defective.

5 RECHARGE VÉHICULE ÉLECTRIQUE. shall not be liable for any indirect damages or delays caused by faulty workmanship or materials.

No indemnity will be paid for repairs, replacements or modifications without a prior written consent supplied by **RECHARGE VÉHICULE ÉLECTRIQUE**

6 Any control device or accessory supplied with the DCC – EVEMS to be installed or connected remotely from the EVEMS will be guaranteed by the manufacturer only under the special conditions mentioned in paragraph 5.



7 The components supplied for repairs are guaranteed for the remaining of the warranty on the original product or 90 days. The longest period will prevail.

8 All repairs made at the **RECHARGE VÉHICULE ÉLECTRIQUE** plant are guaranteed for 30 days from the date of repairs.

SPECIFICATIONS

DCC-9-BOX is a splitter box specifically designed to make a building's electrical infrastructures fully ready for electric vehicles at the lowest possible price.

For bundled installations, taller versions (BOX3 and BOX6) can house 3 or 6 DCC PCBs in order to maximise space usage.

MODELS	DIMENSIONS* (H" x W" x D")	TOTAL WEIGHT*
DCC-9-BOX	12" x 12" x 7.5"	11 lb (4,99 kg)
DCC-9-BOX-3R	14" x 13" x 8"	12 lb (5,44 kg)
DCC-9-BOX3	45" x 14" x 9"	40.5 lb (18,37 kg)
DCC-9-BOX6	78" x 14" x 9"	81 lb (36,74 kg)
Voltage and wiring	240/208V AC single phase: L1, L2, Neutral, Ground.	
Terminals size	up to 2/0 (CU/AL)	
Max torque	L1, L2, Neutral: 75 in-lbf Ground: 50 in-lbf	
Certifications	 	

*Approximative and can change without notice. V7

CHARACTERISTICS

CONDITIONS FOR APPLICATION

The DCC-9 is an Energy Management System specially designed to allow the connection of an EV Charger to be connected to a power source without affecting load calculation.

INSTALLATIONS TYPES

- Group installation
- Wall installation
- Ceiling installation

The DCC-9-BOX6 and DCC-9-BOX3 can also be installed vertically on the floor.

MAIN POWER SUPPLY (CB)

The DCC-9-BOX can be powered by a 240/208V AC single phase source, max 125A. The following options are offered by each DCC model:

MODELS	MAIN POWER SUPPLY							
	60A	70A	80A	90A	100A	125A	150A	200A
DCC-9-BOX	✓	✓	✓	✓	✓	✓	✗	✗
DCC-9-BOX-3R	✓	✓	✓	✓	✓	✓	✗	✗
DCC-9-BOX3	✓	✓	✓	✓	✓	✓	✗	✗
DCC-9-BOX6	✓	✓	✓	✓	✓	✓	✗	✗

SEE DCC-11



DCC-9-BOX

AND

DCC-9-BOX-3R

TYPICAL INSTALLATION

NOTES

For outdoor installation, use our NEMA 3R enclosure (DCC-9-BOX-3R).

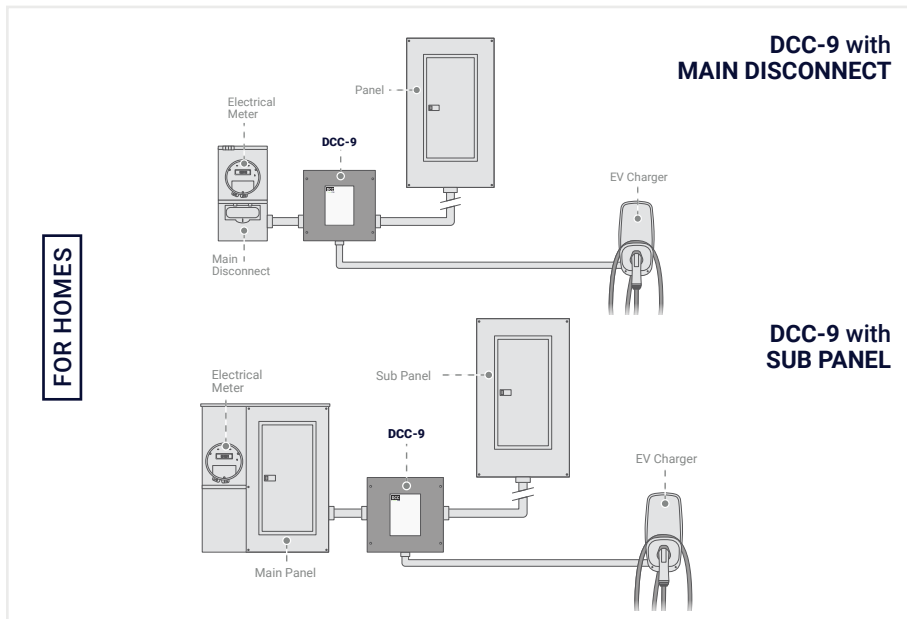
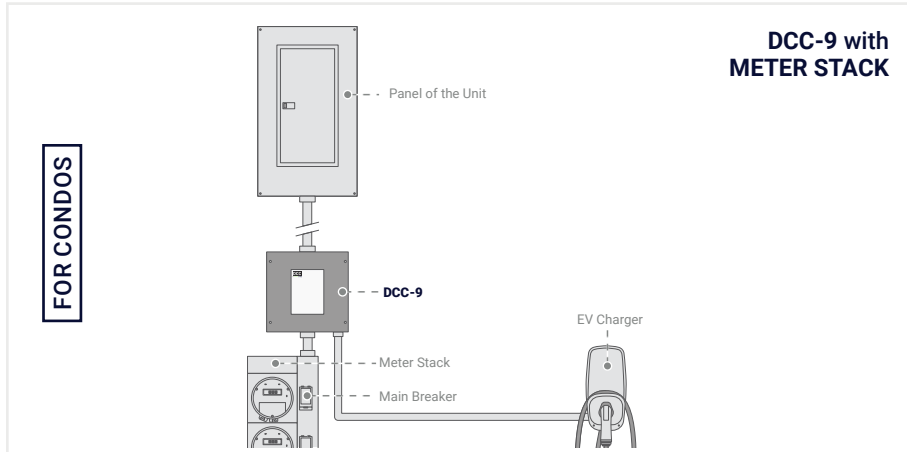

DCC INSTALLATION

STEP 1: CHECK THE PACKAGE CONTENTS



1 x DCC-9-BOX
or 1 x DCC-9-BOX-3R



1 x Ceiling
mounting support

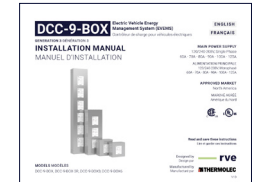

1 x Installation
manual

INSTALLATION VIDEO

To access our installation video, visit our website
www.rve-usa.com/products/dcc-box/

STEP 2: PREPARATIONS FOR INSTALLATION

1. Disconnect the main power

2. Select the DCC intended location.

- The DCC can be mounted on a ceiling or on a wall.

NOTE: The DCC controller must be mounted so that the nameplate remains visible at all times.

Do not install the DCC:

- Outdoor, unless the DCC is ordered with our NEMA 3R enclosure.
- In a location with high level of risk.
- Nearby inflammable materials, explosives or fuels, chemical products and vapors.

3. Before installation, check the DCC mounting position.

Wall installation

Refer to the information on the enclosure to insure proper installation.

Ceiling installation

The installation may be done in any direction.

WARNING

Warranty automatically void if the DCC is installed incorrectly.

STEP 3: INSTALLATION**Ceiling installation**

1. Remove the 4 cover screws.
2. Fix the ceiling mounting support on the DCC.
3. Lift the DCC using the ceiling mounting support.
4. Position the DCC at the intended location.
5. Fix the DCC with the anchors for the type of surface.
6. Check that the DCC is adequately fixed to the wall or ceiling.
7. Remove the ceiling mounting support.

Wall installation

1. Remove the 4 cover screws.
2. Position the DCC at the intended location.
3. Ensure that the mounting is according with the information's on the enclosure.
4. Fix the DCC with the anchors provided for the type of surface.
5. Check that the DCC is adequately fixed to the wall or ceiling.

STEP 4: CONDUCTOR CONNEXIONS

See label within the box.

WARNING

The location of the terminals of the main power supply and of the panel is modified from the DCC-9 generation 2.1. Please pay attention to the indications "L1" and "L2" in the box.

STEP 5: SECURE AND ENERGIZE

1. Secure: Put the cover back.
2. Energize: Supply electrical power to the DCC.

STEP 6: IDENTIFICATION

1. Register all the information of the charging station owner (address and parking space) in the space provided on the cover.
2. Register all configuration settings of the main power supply (essential load) in the space provided on the cover.

MAINTENANCE

Do not use any cleaning solvents to clean the DCC.

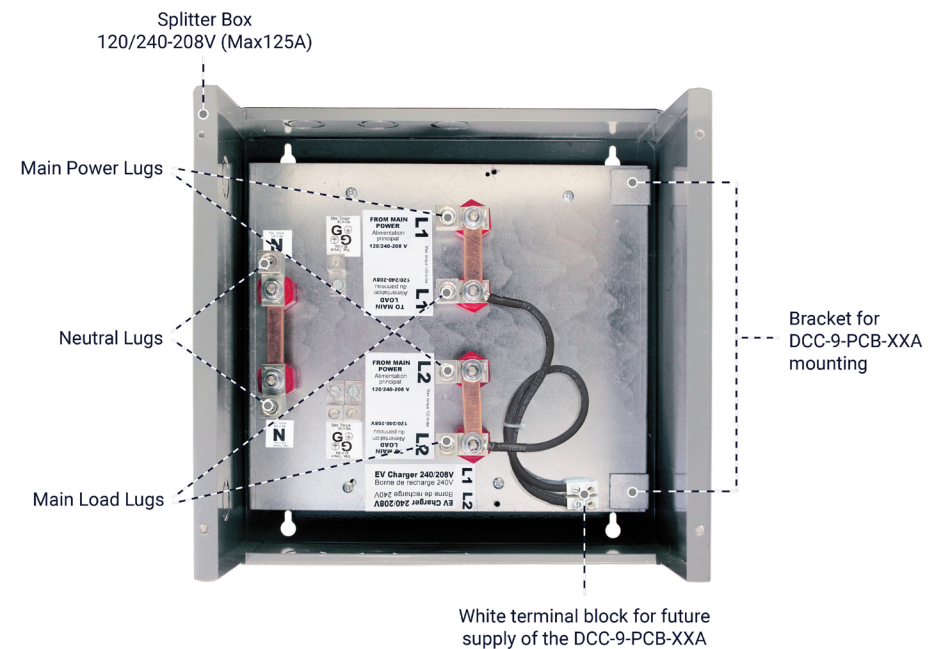
INTERNAL COMPONENTS

DCC-9-BOX3

AND

DCC-9-BOX6



TYPICAL INSTALLATION

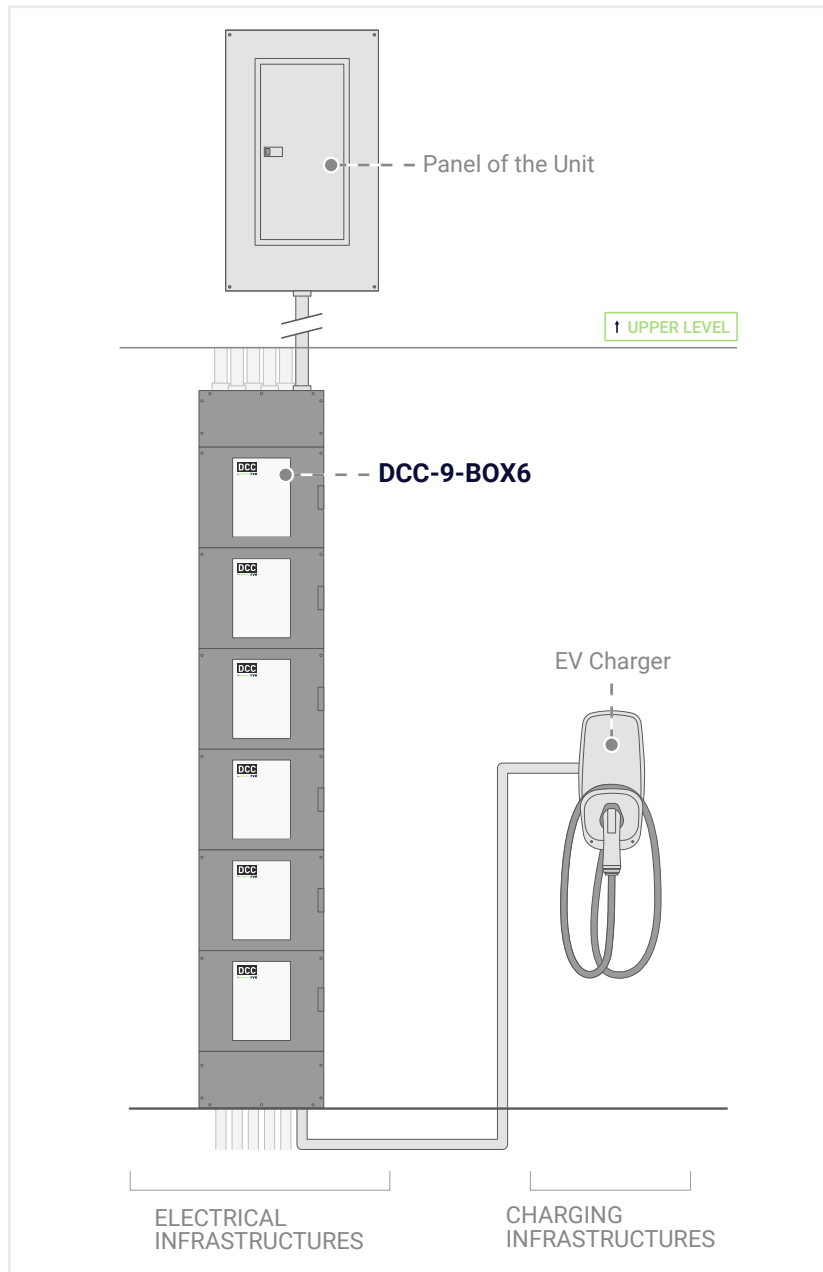

DCC INSTALLATION

STEP 1: CHECK THE PACKAGE CONTENTS



1 x DCC-9-BOX3
or 1 x DCC-9-BOX6

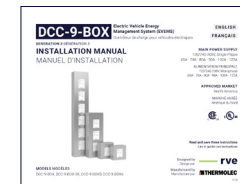

1 x Installation manual

INSTALLATION VIDEO

To access our installation video,
visit our website www.rve-usa.com/products/dcc-box/

STEP 2: PREPARATIONS FOR INSTALLATION

1. Disconnect the main power;
2. Select the DCC stack intended location;
It can be mounted:
 - On the back of a meter stack
 - At any other location deemed adequate by the installer.

NOTE: The DCC stack must be mounted so that the nameplate remains visible at all times.

Do not install the DCC stack:

- Outdoor
- In a location where it would be at risk of being damaged
- Nearby inflammable materials, explosives or fuels, chemical products and vapors.

3. Before installation, check the DCC stack mounting position.

WARNING

Warranty automatically void if the DCC is installed incorrectly.

STEP 3: INSTALLATION

1. Remove the cover screws (4 per cover) and remove each of the front covers;
2. Position the DCC stack at the intended location;
3. Fix the DCC stack with the anchors suitable for the type of surface;
4. Check that the DCC stack is adequately fixed to the floor.

STEP 4: DUCT INSTALLATION

The ducts can be installed according to the layout chosen by the installer:

- On the back of the stack, for each DCC box, to the corresponding meter socket if the DCCs and the meters are back-to-back:

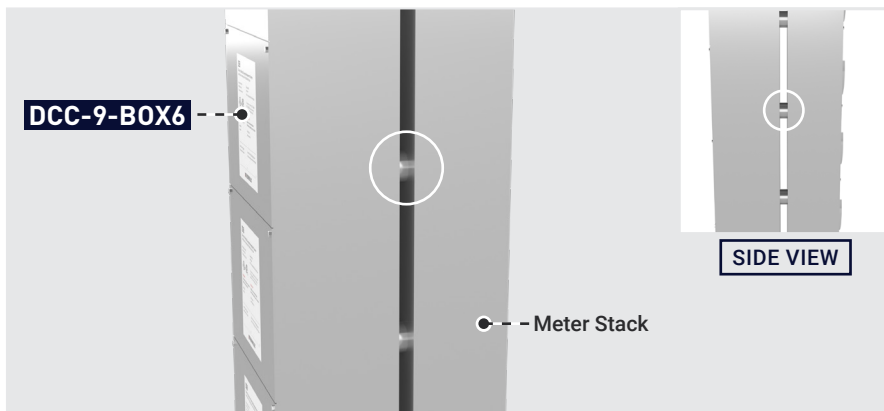

- On the sides, from the upper and lower junction boxes of the DCC stack:

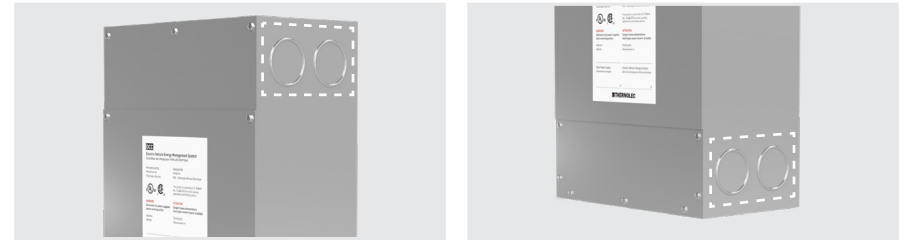

- Downwards and/or upwards from the upper and lower junction boxes of the DCC stack:

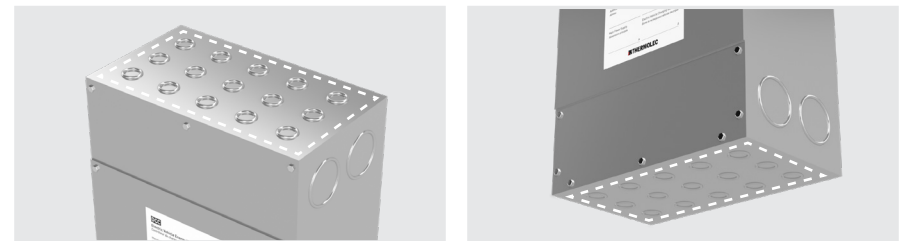
**STEP 5: CONDUCTOR CONNEXIONS**

See label within the box.

WARNING

The location of the terminals of the main power supply and of the panel is modified from the DCC-9 generation 2.1. Please pay attention to the indications "L1" and "L2" in the box.

STEP 6: SECURE AND RE-ENERGIZE

1. Secure : Put the cover back on each DCC;
2. Re-energize : Supply electrical power to the DCC.

STEP 7: IDENTIFICATION

1. Register all the information of the charging station owner (address and parking space) in the space provided on the cover of each DCC;
2. Register all configuration settings of the main power supply (essential load) in the space provided on the cover.

MAINTENANCE

Do not use any cleaning solvents to clean the DCC.

DIMENSIONS

DCC STACK

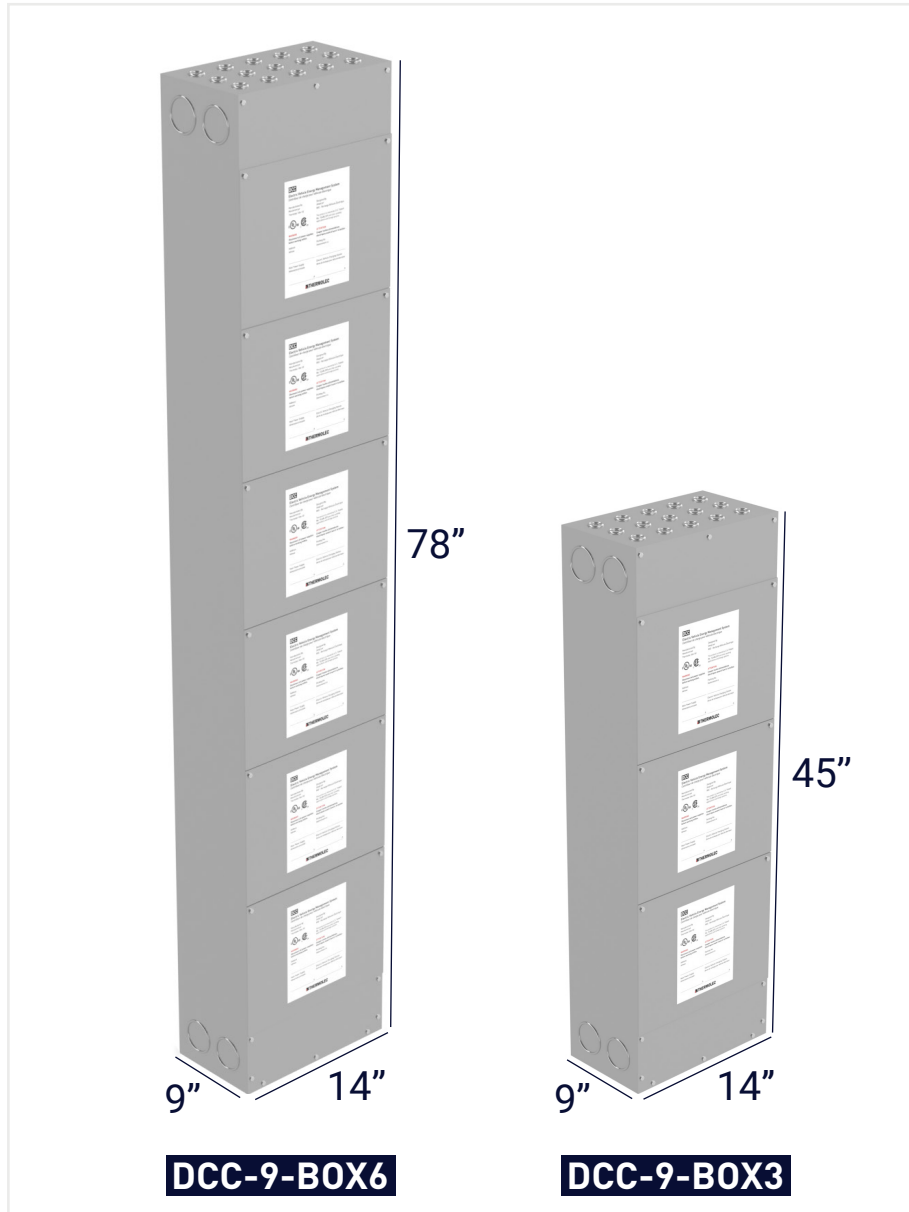

KNOCK OUT MESURES FOR DCC STACK TUB END

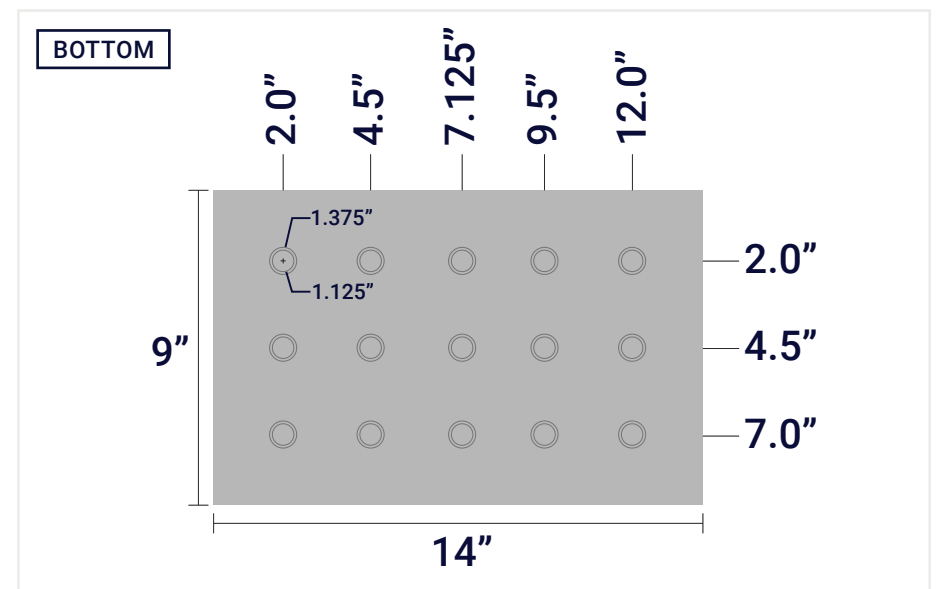
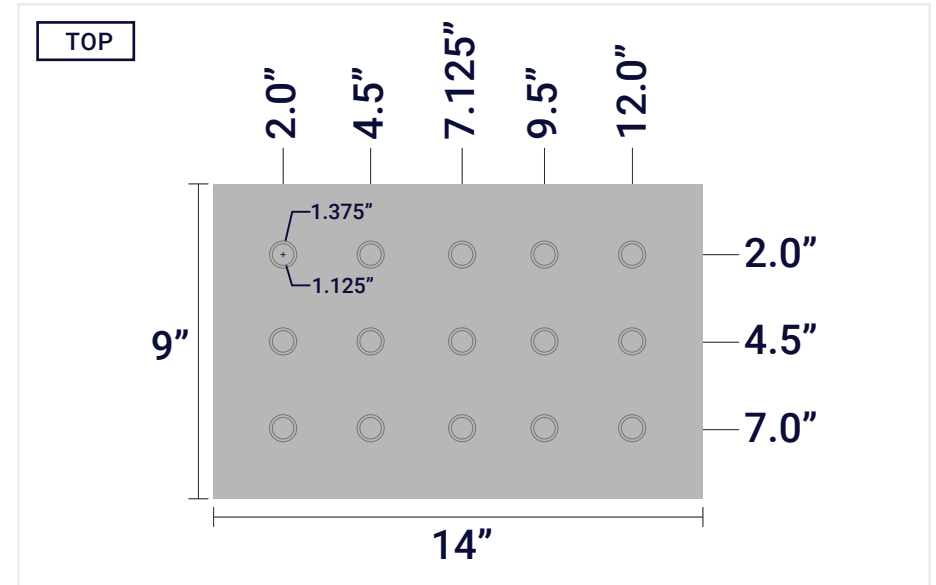

FRANÇAIS**TABLE DES MATIÈRES**

À propos de ce manuel	15
Information de sécurité	16
Spécifications	17
Caractéristiques	17
DCC-9-BOX et DCC-9-BOX-3R	19
Exemples d'installation	20
Installation du DCC	20
Maintenance	21
Composantes internes	21
DCC-9-BOX3 et DCC-9-BOX6	23
Exemples d'installation	24
Installation du DCC	24
Maintenance	26
Dimensions	26

À PROPOS DE CE MANUEL**ERREURS ET MANQUE DE PRÉCISION**

Pour communiquer toute inexactitude ou omission, ou afin de fournir des commentaires généraux ou des suggestions quant à la qualité de ce manuel, veuillez envoyer un courriel à soutien@rve.ca.

DROITS D'AUTEUR ET MARQUES DE COMMERCE

Toutes les informations contenues dans ce document sont soumises aux droits d'auteur et aux autres droits de propriété intellectuelle de **THERMOLEC LTÉE. / RECHARGE VÉHICULE ÉLECTRIQUE** et ses concédants de licence. Ce manuel d'installation ne peut pas être modifié, reproduit ou copié, en tout ou en partie, sans l'autorisation écrite préalable de **THERMOLEC LTÉE. / RECHARGE VÉHICULE ÉLECTRIQUE** et ses concédants de licence. Des informations supplémentaires sont disponibles sur demande. Les éléments suivants sont des marques commerciales ou des marques déposées de **THERMOLEC LTÉE. / RECHARGE VÉHICULE ÉLECTRIQUE** aux États-Unis et au Canada :

**Le DCC - Contrôleur de charge pour véhicules électriques**

Toutes les autres marques contenues dans ce document sont la propriété de leurs propriétaires respectifs et leur utilisation ici ne signifie pas le parrainage ou l'approbation de leurs produits ou services. L'utilisation non autorisée de toute marque affichée dans ce document est strictement interdite.

Dans ce document, les termes DCC - Contrôleur de charge pour véhicules électriques et DCC sont équivalents.

INFORMATION DE SÉCURITÉ

Ce document contient des instructions importantes de sécurité qui doivent être suivies durant l'installation, la maintenance et l'utilisation du DCC - Contrôleur de charge pour véhicules électriques.

Attention

Lire toutes les instructions avant d'utiliser ce produit.

Toujours couper l'alimentation principale du DCC - Contrôleur de charge pour véhicules électriques avant toute manipulation.

Utiliser le DCC - Contrôleur de charge pour véhicules électriques uniquement en respectant les spécifications techniques indiquées dans le présent manuel d'installation.

Ne pas installer le DCC - Contrôleur de charge pour véhicules électriques à proximité de matériaux inflammables, explosifs ou combustibles, produits chimiques, et des vapeurs.

Ne jamais asperger le DCC - Contrôleur de charge pour véhicules électriques d'eau ou de toutes autres liquides.

Arrêtez d'utiliser immédiatement le DCC - Contrôleur de charge pour véhicules électriques s'il est défectueux, craqué, brisé ou endommagé.

Ne jamais essayer de modifier, de réparer ou de désassembler le DCC - Contrôleur de charge pour véhicules électriques. Veuillez contacter le manufacturier pour toutes déficiences.

Ne jamais insérer d'objet coupant à l'intérieur du DCC - Contrôleur de charge

pour véhicules électriques sous risque d'endommager les composantes.

Un usage inapproprié du DCC - Contrôleur de charge pour véhicules électriques peut entraîner des risques de blessures graves pouvant causer la mort.

Pour une installation verticale sur un mur, vous référer aux indications sur le boîtier pour le choix de l'orientation.

Précautions

Un usage inapproprié du DCC - Contrôleur de charge pour véhicules électriques peut entraîner le bris et l'usure prématurée des composantes, ce qui annule toute garantie.

Température d'opération : -22 °F à 113 °F (-30 °C à 45 °C)

Température d'entreposage : -4 °F à 158 °F (-20 °C à -70 °C)

Procéder à l'installation du DCC - Contrôleur de charge pour véhicules électriques en respectant le code électrique local en vigueur.

Notes

Il est préférable de programmer la recharge du véhicule électrique durant les heures de faible consommation d'électricité afin de minimiser les interruptions de la borne de recharge du véhicule électrique.

Toujours vérifier que le DCC - Contrôleur de charge pour véhicules électriques est fixé adéquatement au mur ou au plafond et qu'il est situé dans un endroit où il n'est pas à risque d'être endommagé.

Bien que ce produit ait été conçu pour être opéré avec des bornes de recharge pour véhicules électriques, il peut être installé avec d'autres charges résistives allant jusqu'à 60A, ou d'autres charges inductives allant jusqu'à 40A.

Il est de la responsabilité de l'installateur de s'assurer que la source d'alimentation électrique soit suffisante pour permettre l'utilisation d'un ou de plusieurs DCC - Contrôleur de charge pour véhicules électriques.

Ne pas utiliser de solvants de nettoyage pour nettoyer le DCC - Contrôleur de charge pour véhicules électriques.

Garantie Limitée

1 RECHARGE VÉHICULE ÉLECTRIQUE garantit contre tout défaut sur les contrôles intégrés pour un an à partir de la date de livraison. La garantie est limitée à l'équipement et aux composants fournis par **RECHARGE VÉHICULE ÉLECTRIQUE**.

2 En cas d'installation non conforme, de mauvais usage ou de réparation par du personnel non autorisé par **RECHARGE VÉHICULE ÉLECTRIQUE**, la garantie s'annule automatiquement.

3 RECHARGE VÉHICULE ÉLECTRIQUE s'engage à réparer ou à remplacer, au chantier ou à son usine selon son choix, la marchandise qui à

l'examen fait par son représentant se sera avérée défectueuse.

4 RECHARGE VÉHICULE ÉLECTRIQUE ne sera pas tenue responsable de dommages ou délais et ne sera pas tenue de payer des frais occasionnés par le déplacement du contrôleur de charge dit défectueux.

5 RECHARGE VÉHICULE ÉLECTRIQUE ne devra pas être tenue responsable des dommages indirects ou des délais occasionnés par un défaut de main-d'œuvre ou de matériel. Aucune indemnité ne sera accordée pour réparations, remplacements ou modifications si une autorisation écrite préalable n'a pas été fournie par **RECHARGE VÉHICULE ÉLECTRIQUE**.

6 Tout dispositif de commande ou accessoire fourni avec le DCC - Contrôleur de charge pour véhicules électriques pour être monté ou raccordé à distance du contrôleur de charge sera garanti par le fabricant seulement sous réserve des conditions précitées au paragraphe 5.



7 Les composants fournis pour des réparations sont garantis pour la balance de la durée de la garantie sur le produit original ou 90 jours. La plus longue des deux durées sera retenue.

8 Toutes réparations complétées à l'usine **RECHARGE VÉHICULE ÉLECTRIQUE** après la période de garantie sont garanties pour 30 jours à partir de la date de réparation.

SPÉCIFICATIONS

Le DCC-9-BOX est un boîtier de répartition spécialement conçu pour préparer un immeuble à l'arrivée des véhicules électriques dans un contexte multirésidentiel.

Pour les installations groupées, des versions plus hautes du dispositif (BOX3 et BOX6) existent, pouvant accueillir 3 ou 6 DCC-PCB afin de maximiser l'utilisation de l'espace.

MODÈLES	DIMENSIONS*	POIDS TOTAL*
	(H" x L" x P")	
DCC-9-BOX	12" x 12" x 7.5"	11 lb (4,99 kg)
DCC-9-BOX-3R	14" x 13" x 8"	12 lb (5,44 kg)
DCC-9-BOX3	45" x 14" x 9"	40.5 lb (18,37 kg)
DCC-9-BOX6	78" x 14" x 9"	81 lb (36,74 kg)
Tension et câblage	240/208V CA monophasé: L1, L2, Neutre, Mise à la terre.	
Dimension des borniers	jusqu'à 2/0 (CU/AL)	
Couple maximal	L1, L2, Neutre : 75 in-lbf M.A.L.T. : 50 in-lbf	
Certifications	 	
*Approximatif, peut changer sans préavis		

V7

CARACTÉRISTIQUES

CONDITIONS D'APPLICATIONS

Le DCC-9 - Contrôleur de charge pour véhicules électriques est spécialement conçu pour permettre de connecter une borne de recharge en contexte de condo et d'immeuble multi-résidentiels à l'alimentation principale d'un condo.

TYPES D'INSTALLATIONS

- Installation groupée
- Installation au mur
- Installation au plafond

Le DCC-9-BOX6 et le DCC-9-BOX3 peuvent également être installés au sol de façon verticale.

ALIMENTATION PRINCIPALE (CB)

Le DCC-9-BOX peut-être alimenté par une distribution électrique monophasée 240/208V CA, max 125A. Voici les possibilités qu'offre chaque modèle de DCC:

MODÈLES	ALIMENTATION PRINCIPALE							
	60A	70A	80A	90A	100A	125A	150A	200A
DCC-9-BOX	✓	✓	✓	✓	✓	✓	✗	✗
DCC-9-BOX-3R	✓	✓	✓	✓	✓	✓	✗	✗
DCC-9-BOX3	✓	✓	✓	✓	✓	✓	✗	✗
DCC-9-BOX6	✓	✓	✓	✓	✓	✓	✗	✗

VOIR
DCC-11



DCC-9-BOX

ET

DCC-9-BOX-3R

EXEMPLES D'INSTALLATION

NOTES

Pour une installation à l'extérieur, choisir le boîtier NEMA 3R (DCC-9-BOX-3R).

POUR CONDOS

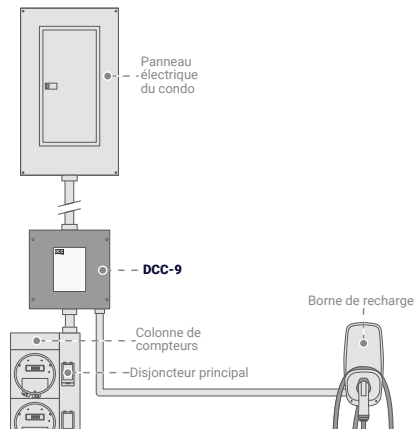

DCC-9 avec
COLONNE DE
COMPTEURS

POUR MAISONS

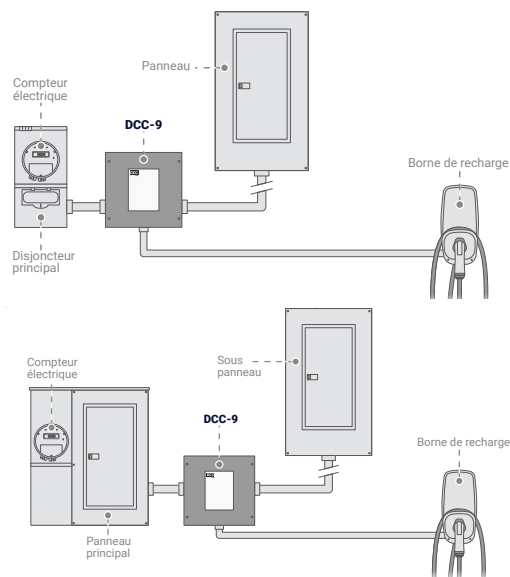

DCC-9 avec
INTERRUPTEUR
PRINCIPAL

DCC-9 avec
SOUS PANNEAU

INSTALLATION DU DCC

ÉTAPE 1 : VÉRIFIER LE CONTENU DE LA BOÎTE



1 x DCC-9-BOX
ou 1 x DCC-9-BOX-3R



1 x Support
d'installation
pour le plafond

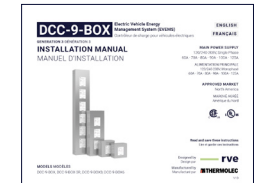

1 x manuel
d'installation

VIDÉO D'INSTALLATION

Pour visionner notre vidéo d'installation, visitez
le www.rve.ca/produits/dcc-box/

ÉTAPE 2 : PRÉPARATION À L'INSTALLATION

1. Couper l'alimentation principale

2. Choisir l'emplacement du DCC

- Le DCC peut s'installer sur un plafond ou sur un mur

NOTE: Le contrôleur DCC doit être installé de sorte que la plaque signalétique soit visible en tout temps.

Ne pas installer le DCC:

- À l'extérieur, sauf s'il s'agit d'un DCC avec un boîtier NEMA 3R.
- Dans un endroit où il serait à risque d'être endommagé
- À proximité de matériaux inflammables, explosifs ou combustibles, produits chimiques, et des vapeurs.

3. Vérifier l'orientation du DCC pour l'installation

Installation au mur

Référez-vous aux indications sur le boîtier afin d'assurer que l'orientation de l'installation soit conforme.

Installation au plafond

L'installation peut être faite dans toutes les orientations.

ATTENTION

Garantie automatiquement annulée si l'installation du DCC est non conforme.

ÉTAPE 3: INSTALLATION**Installation au plafond**

1. Enlever les 4 vis du couvercle.
2. Fixer le support d'installation pour le plafond sur le DCC.
3. Soulever le DCC à l'aide du support d'installation pour le plafond.
4. Positionner le DCC à l'endroit désiré.
5. Fixer le DCC avec des ancrages prévus pour le type de revêtement.
6. Vérifier que le DCC est fixé adéquatement au mur ou au plafond.
7. Défaire le support d'installation pour le plafond.

Installation au mur

1. Enlever les 4 vis du couvercle.
2. Positionner le DCC à l'endroit désiré.
3. S'assurer que l'orientation soit conforme aux indications sur le boîtier.
4. Fixer le DCC avec des ancrages prévus pour le type de revêtement.
5. Vérifier que le DCC est fixé adéquatement au mur ou au plafond.

ÉTAPE 4: BRANCHEMENT DES CONDUCTEURS

Se référer aux indications à l'intérieur du boîtier.

ATTENTION

L'emplacement des borniers de l'alimentation principale et du panneau est modifié à partir de la génération 2.1 du DCC-9. Merci de prêter attention aux indications « L1 » et « L2 » dans le boîtier.

ÉTAPE 5: SÉCURISER ET ALIMENTER

1. Sécuriser: Remettre le couvercle.
2. Alimenter: Alimenter le DCC en électricité.

ÉTAPE 6: IDENTIFICATION

1. Inscrire les informations du propriétaire de la borne de recharge (adresse et stationnement).
2. Inscrire les paramètres de configuration de l'entrée électrique (charge essentielle) sur le couvercle à l'endroit prévu à cet effet.

MAINTENANCE

Ne pas utiliser de solvants de nettoyage pour nettoyer le DCC.

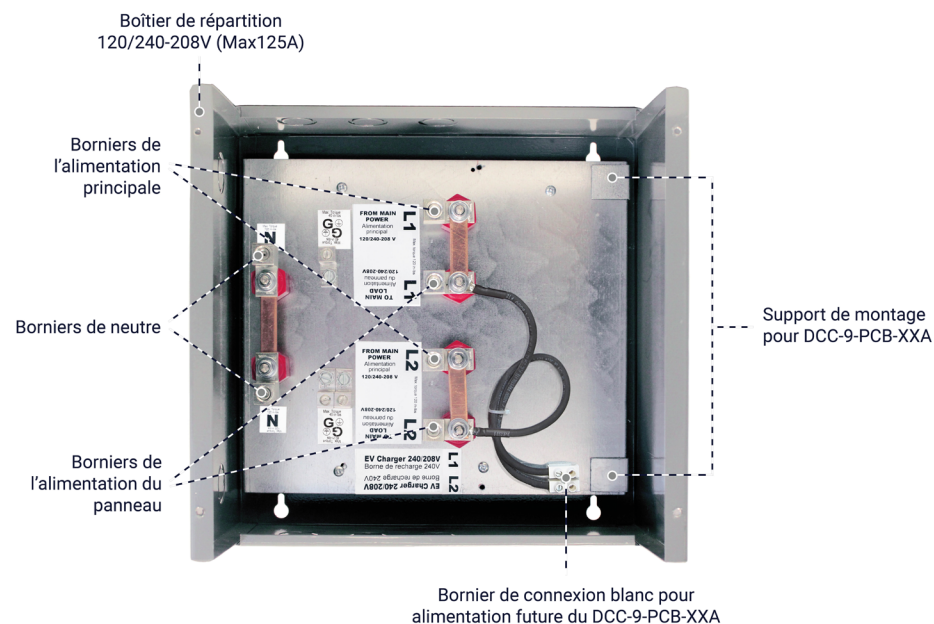
COMPOSANTES INTERNES

DCC-9-BOX3

ET

DCC-9-BOX6



EXEMPLES D'INSTALLATION

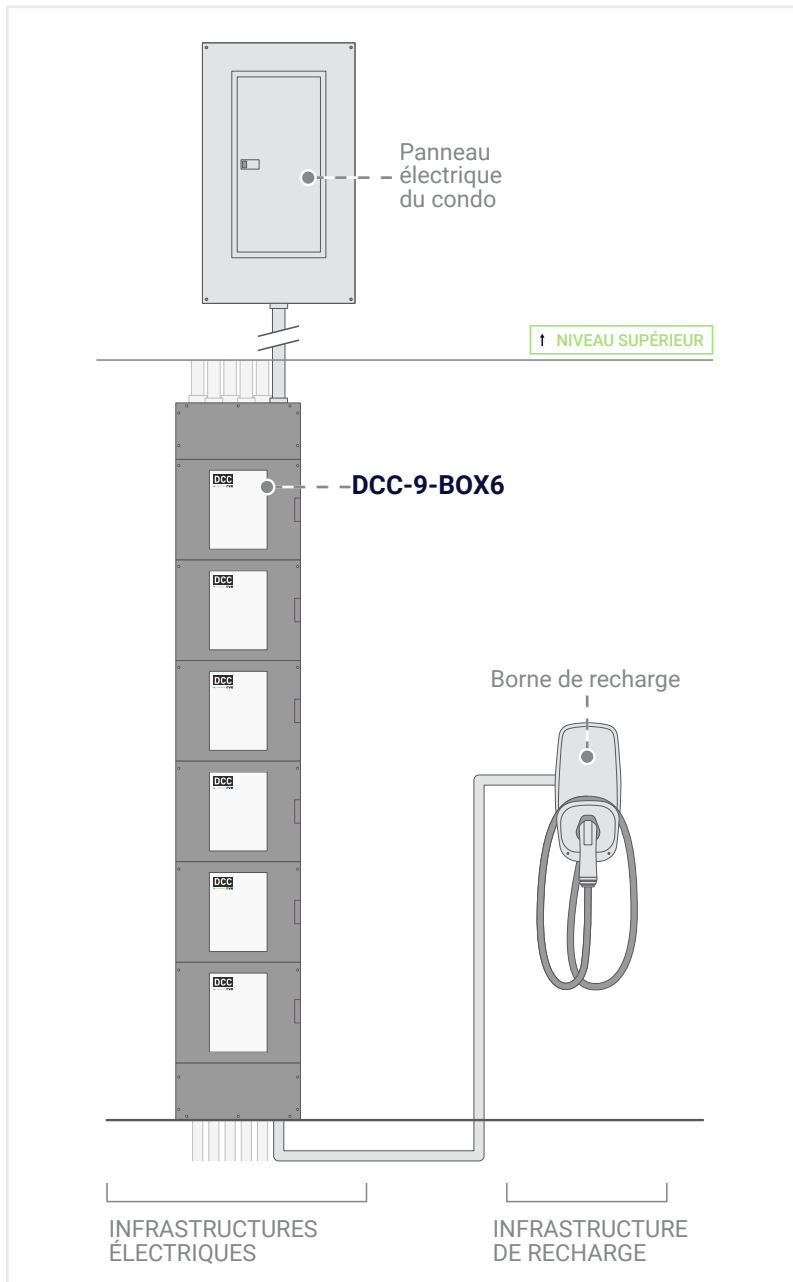

INSTALLATION DU DCC

ÉTAPE 1 : VÉRIFIER LE CONTENU DE LA BOÎTE



1 x DCC-9-BOX3
ou 1 x DCC-9-BOX6



1 x manuel
d'installation

VIDÉO D'INSTALLATION

Pour visionner notre vidéo d'installation,
visitez le www.rve.ca/produits/dcc-box/

ÉTAPE 2 : PRÉPARATION À L'INSTALLATION

1. Couper l'alimentation principale
2. Choisir l'emplacement de la colonne de DCC

La colonne de DCC peut s'installer:

- à l'endos d'une colonne de compteurs
- à tout autre emplacement jugé pertinent par l'installateur

NOTE: Le contrôleur DCC doit être installé de sorte que la plaque signalétique soit visible en tout temps.

Ne pas installer le DCC-9-BOX3 / DCC-9-BOX6:

- À l'extérieur
- Dans un endroit où il serait à risque d'être endommagé
- À proximité de matériaux inflammables, explosifs ou combustibles, produits chimiques, et des vapeurs.

3. Vérifier l'orientation du DCC pour l'installation

ATTENTION

Garantie automatiquement annulée si l'installation du DCC est non conforme.

ÉTAPE 3: INSTALLATION

1. Dévisser les vis (4 par couvercle) et retirer chacun des couvercles en façade.
2. Positionner la colonne DCC à l'endroit désiré.
3. Fixer la colonne DCC au sol avec des ancrages prévus pour le type de revêtement.
4. Vérifier que le DCC est fixé adéquatement.

ÉTAPE 4: INSTALLATION DES CONDUITS

Les conduits peuvent être installés selon la disposition choisie par l'installateur.

- Au dos de la colonne, pour chaque boîtier DCC, vers l'embase de compteur correspondant si les DCC et les compteurs sont dos-à-dos :

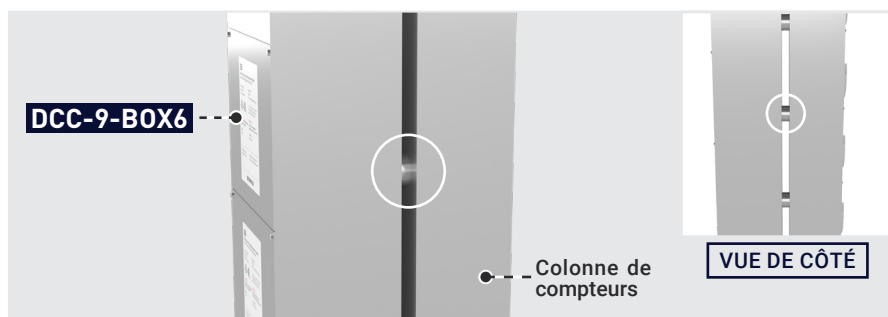

- Sur les côtés, à partir des caissons de raccordement supérieur et inférieur de la colonne de DCC :

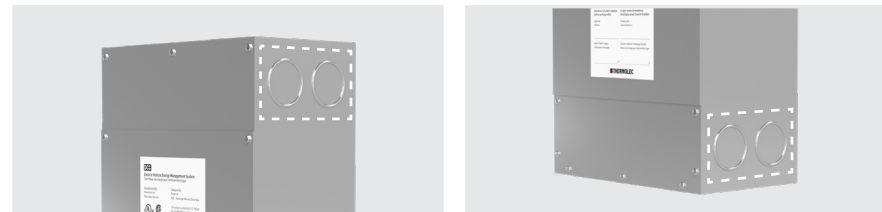

- Vers le bas et/ou vers le haut à partir des caissons de raccordement supérieur et inférieur de la colonne de DCC :

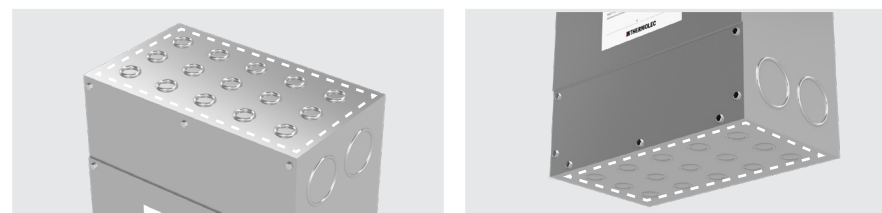

ÉTAPE 5: BRANCHEMENT DES CONDUCTEURS

Se référer aux indications à l'intérieur du boîtier.

ATTENTION

L'emplacement des borniers de l'alimentation principale et du panneau est modifié à partir de la génération 2.1 du DCC-9. Merci de prêter attention aux indications « L1 » et « L2 » dans le boîtier.

ÉTAPE 6: SÉCURISATION ET ALIMENTATION

1. Sécurisation : Remettre le couvercle de chaque DCC.
2. Alimentation : Alimenter le DCC en électricité.

ÉTAPE 7: IDENTIFICATION

1. Inscrire les informations du propriétaire de la future borne de recharge pour chaque DCC de la colonne (adresse et numéro de stationnement).
2. Inscrire les paramètres de configuration de l'entrée électrique (charge essentielle) sur le couvercle à l'endroit prévu à cet effet.

MAINTENANCE

Ne pas utiliser de solvants de nettoyage pour nettoyer le DCC.

DIMENSIONS

COLONNES DE DCC

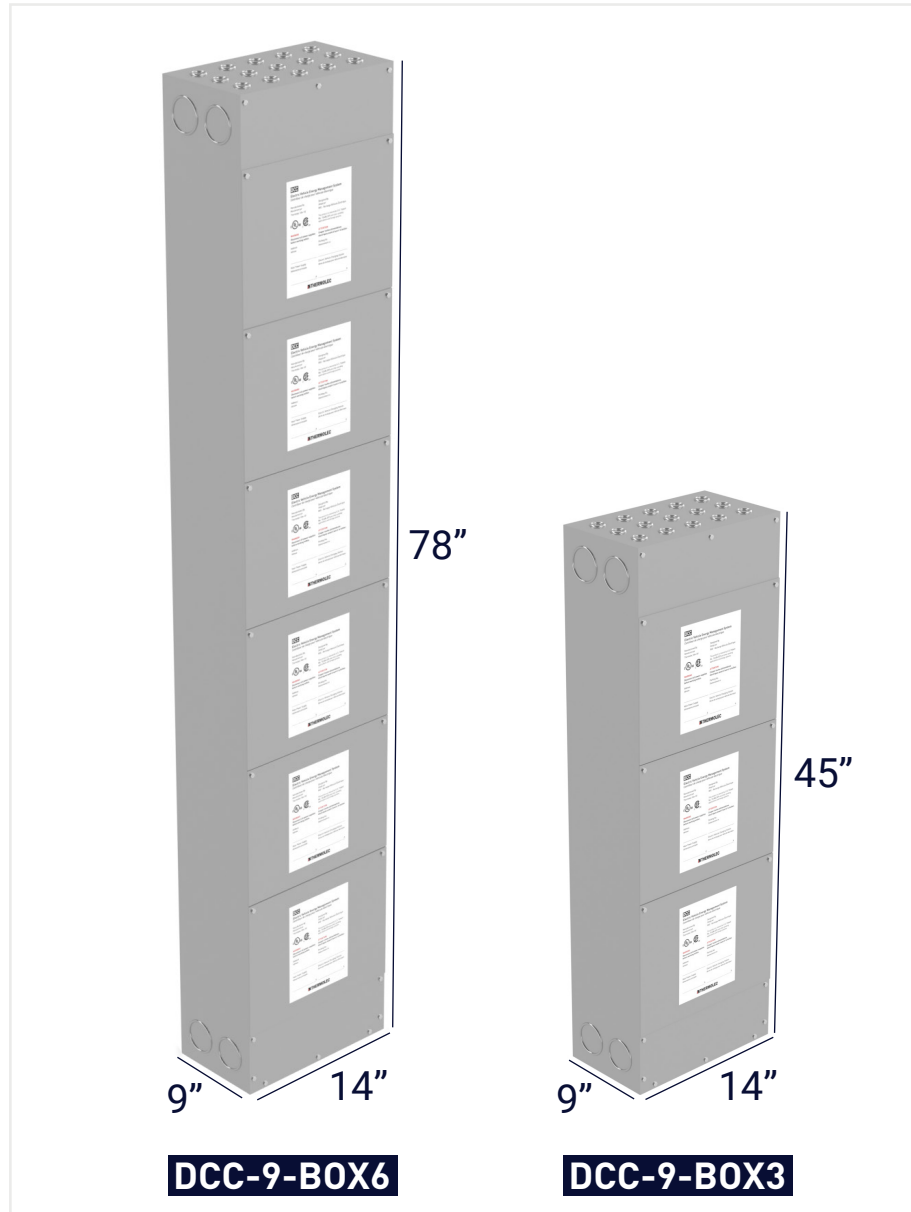

SCHÉMAS DES PERCEMENTS

